

NS形異形管 (φ75~250) チェックシート

年 月 日

工 事 名	
工 区	
配 管 図 No.	
測 点 No.	
呼 び 径 ・ 管 種	

現場代理人	主任技術者

継手施工者 ()

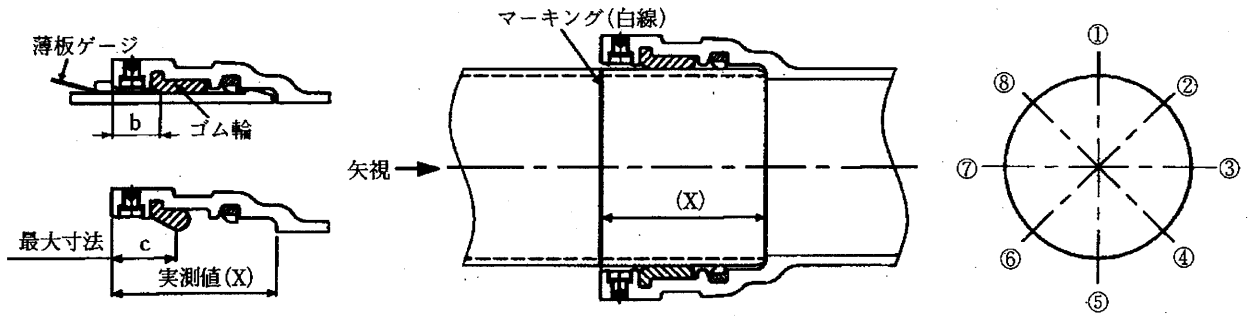

管 No. および形状																		
略 図																		
継 手 No.																		
清 掃																		
滑 剤																		
受口溝(ロックリング)の確認																		
受口面～ゴム輪の最大寸法 (c)																		
受口面～ゴム輪 間隔 (b)	①																	
	②																	
	③																	
	④																	
	⑤																	
	⑥																	
	⑦																	
	⑧																	
挿入位置の確認 ^{※1}																		
屈曲防止リングの確認 ^{※2}																		
判 定																		
備 考																		

判定基準：受口面～ゴム輪間隔 (b) < 受口面～ゴム輪の最大寸法 (c)
 ※1 現場で明示したマーキング(白線) 上に受口端面があること。
 ※2 屈曲防止リングと挿し口外面に薄板ゲージが入らないこと。