

# 入札公告

物品調達等及び委託役務

次のとおり、条件付一般競争入札を実施するので、地方自治法施行令（昭和22年政令第16号）第167条の6の規定により公告する。

この入札公告に定めるもののほか、入札に関して必要な事項は、東広島市物品調達等及び委託役務条件付一般競争入札公告共通事項及び同細則による。

令和4年10月24日

東広島市長 高垣 廣徳

## 1 入札に付する事項

(1) 物品・委託役務の名称	令和4年度西条酒蔵通りサイン整備業務
(2) 物品・委託役務管理番号	18040091
(3) 物品委託役務内容	西条酒蔵通りのサインを整備する。
(4) 納入・履行期間	契約締結日の翌日から令和5年1月31日まで
(5) 納入・履行（就業）場所	酒蔵通り周辺
(6) 予定価格	非公表
(7) 最低制限価格	なし
(8) 入札方式	一般競争入札
(9) 入札区分	紙入札
(10) 使用する契約約款	業務委託契約約款（成果物の製造）
(11) 契約種別	総価契約
(12) 収入印紙	要

## 2 競争入札に参加する者に必要な資格に関する事項

次に掲げる要件を全て満たしていること。

ア	令和3年1月1日～令和6年12月31日までの東広島市物品役務等競争入札参加資格として次の入札参加資格認定区分の認定を受けている者	印刷・看板>看板・懸垂幕
イ	法令等による登録等	問わないものとする。
ウ	技術者	問わないものとする。
エ	営業所等所在地 ※本店とは、法人にあっては登記されている本店とし、個人事業者にあっては営業活動の本拠を置いている場所とする。 ※営業所とは、法人においてその所在する市（町）の法人市（町）民税の申告のある営業所とする。	東広島市内に本店を有する者。
オ	会社の履行実績	問わないものとする。
カ	その他	令和元年8月26日付け「東広島市物品調達等及び委託役務条件付一般競争入札公告共通事項」の2（1）のいずれにも該当しないこと。

## 3 その他の入札条件

なし

#### 4 日程等

手続き等	期間・期日等	場所・留意事項
ア 公告日	令和4年10月24日	東広島市ホームページに掲載及び東広島市総務部契約課（契約担当課）で閲覧に供する。 閲覧場所は「6 問い合わせ先（契約担当課）」に記載のとおり。
イ 仕様書及び見本等閲覧期間	令和4年10月24日～ 令和4年11月14日	東広島市ホームページに掲載及び契約担当課で閲覧に供する。 見本等の有無：無
ウ 同等品確認期間（物品の買入れ及び借入れに限る）		同等品で応札する場合は、同等品規格確認票（東広島市物品調達等及び委託役務競争契約入札心得（平成21年東広島市告示第83号。以下「入札心得」という。）別記様式第2号（第4条関係）により発注担当課へ持参またはファックスすること。ファックスする場合は、その旨を発注担当課へ事前に電話連絡すること。 なお、同等品確認に対する認定のない同等品での応札は認めない。同等品規格確認票の提出先は、「オ 質問書提出期間」に記載の発注担当課とする。
エ 同等品確認回答閲覧期間		東広島市ホームページに掲載及び発注担当課で閲覧に供する。
オ 質問書提出期間	令和4年10月24日～ 令和4年10月31日 (午前8時30分～午後5時15分)	質問書は、本市所定の様式（東広島市物品調達等及び委託役務競争入札心得（平成21年東広島市告示第83号）別記様式第1号（第4条関係））により発注担当課へ持参またはファックスすること。ファックスする場合は、その旨を発注担当課へ事前に電話連絡すること。 産業部 ブランド推進課（発注担当課） 東広島市西条栄町8番29号（本庁本館8階） 電話番号 082-426-3093 /ファックス番号 082-422-5805 質問書提出期間終了後の質問は受け付けない。 質問書の様式は東広島市ホームページからダウンロードできる。
カ 回答書閲覧期間	令和4年11月4日～ 令和4年11月14日	東広島市ホームページに掲載及び発注担当課で閲覧に供する。
キ 入札期間	令和4年11月10日～ 令和4年11月11日 (午前9時00分～午後5時00分)	入札場所 東広島市総務部契約課（契約担当課） 東広島市西条栄町8番29号（本庁本館4階） 入札書は入札期間内に総務部契約課に持参して入札箱に投入すること。 初度の入札書は、入札の権限を有している者が記名押印し、使用印鑑として本市に届け出ている印鑑を押印すること。（ただし、入札書に記載した日付以前に作成された委任状の同封・提出がある場合を除く。） 特別の事由により郵便により入札書を提出しようとする者は、東広島市物品調達等及び委託役務条件付一般競争入札公告共通事項細則に定めるところによるものであること。
ク 開札日時	令和4年11月14日 午前11時50分	開札場所 入札室（東広島市西条栄町8番29号 本庁本館4階） 開札の結果、予定価格の制限の範囲内の価格をもって有効な入札がないときは、開札日の翌日以降に再度の入札（1回目）を実施するものとする。再度の入札（1回目）は、開札の立ち会いの有無に関わらず初度の入札参加者全員が参加できるものとする。 再度の入札（1回目）を実施する日時、場所等の詳細は初度の入札に参加した者に対してファックスにより通知を行う。 再度の入札（1回目）の結果、予定価格の制限の範囲内での入札がなかったときは、直ちに入札会場で再度の入札（2回目）を行う。 再度の入札は、2回目まで行う。

#### 5 資格要件確認資料の提出

本案件は、入札に参加する者に必要な資格を確認するために必要な資料（以下「資格要件確認資料」という。）の提出を求めない。

##### (1) 提出書類

書類の区分	提出書類 (○印)	備考
ア 入札参加資格確認申請書		様式は、東広島市ホームページからダウンロードできる。
イ 入札参加資格要件総括表		
ウ 誓約書		
エ 配置予定技術者届出書		
オ 履行実績確認表		
カ 履行実績証明書（物品・委託役務）		
キ 法令等による登録等を確認するための資料		
ク その他		

(2) 提出部数は、1部とし、提出した資格要件確認資料は、返却しない。

(3) 提出期限

(4) 提出先 「6 問い合わせ先（契約担当課）」のとおり。

(5) その他

入札参加者は、資格要件確認資料を指定された提出期限までに提出できるよう事前に準備しておくこと。

資格要件確認資料の作成及び提出に要する費用は、提出者の負担とする。

資格要件の審査のために必要があると認めるときは、期限を定めて資格要件確認資料の補正や追加資料の提出を求めることがある。

資格要件確認資料に虚偽の記載をした者に対しては、指名除外措置を行うことがある。

#### 6 問い合わせ先（契約担当課）

総務部契約課 物品役務係  
東広島市西条栄町8番29号（本庁本館4階）  
電話番号 082-420-0930  
ファックス番号 082-431-0077

## 令和4年度西条酒蔵通りサイン整備業務仕様書

### 1 業務名

令和4年度西条酒蔵通りサイン整備業務

### 2 業務目的

西条酒蔵通りのサインについて統一感のあるデザイン、適切な情報の配置、多言語化等により、訪れる人の利便性を高め、満足度の向上に資することを目的として、西条酒蔵通りのサインを整備する。

### 3 履行場所

別紙①「サイン設置箇所案内図」のとおり

### 4 履行期間

契約締結日の翌日から令和5年1月31日まで

### 5 業務内容

(1) 西条酒蔵通りのサインのデザインデータの修正、サインの作成及び設置

ア デザインデータの修正

※別紙②「サインデザイン修正箇所」を参照

(ア) デザインデータ

ブランド推進課からイラストレーターからのデータを提供する。

(イ) デザイン修正

a サイン A1、B1、B2、B3 の日付変更

b サイン A1 の東広島・安芸バイパスの開通後のデータに修正し、開通前はシールなどで対応すること。

イ サインの作成

別紙③「西条酒蔵通りサイン整備計画一覧」を参照にサインを作成

ウ サインの設置

設置場所は別紙①「サイン設置箇所案内図」及び別紙④「サイン設置図詳細」を参照

### 6 寸法、数量及び使用材質など

別紙③「西条酒蔵通りサイン整備計画一覧」のとおり

### 7 業務の際の注意事項

(1) 安全確保

当該業務の作業期間中は当該施設の代表者と事前協議の上、作業期間中の進入路、機材置場等を確保した上で、通行車両、通行人などへの安全確保について万全を期すことを目的に、資格を有する警備員を配置すること。また、設置期間中は仮囲いを設置し、夜間はチューブライトを点灯させること。

加えて、作業員の安全にも十分配慮すること。

(2) 車両の誘導

作業中は、必要に応じて作業関係車両の誘導を行うこと。

(3) 駐車場等の使用

駐車場の使用に当たっては、予め発注者に協議し、指定された場所へ駐車すること。

(4) 苦情対応

近隣から苦情等が発生した場合は誠実に対応すると共に、発注者と十分協議の上、受注者の責任において処理すること。

## 8 その他

(1) 本業務の作業日程は、あらかじめ発注者と協議すること。

(2) 本業務にあたり交換する等により取り外された部品等については、発注者の指示のあったものを除いて受注者の責任において適切に処分すること。

(3) 受注者の作業に起因して損傷した場合、速やかに補修し、完全に復元するものとする。また、作業に伴い既存施設・設備等を損傷した場合も同様とし、また施設・設備を損傷した場合は速やかに発注者に報告すること。

(4) 本業務の実施中に受注者の責めに帰すべき事由により、業務を継続できなくなったときは、速やかに作業を中止して発注者に報告の上、発注者の指示のもと復旧すること。

(5) 発注者は、東広島市物品の調達等に係る契約における暴力団等の排除に関する要綱（平成21年東広島市訓令第47号。（以下「暴力団排除要綱」という。））に定める事項を遵守した履行管理を行うので、受注者は、暴力団排除要綱第5条に定める不当介入を受ける等の事態となったときは、速やかに発注者に報告すること。

(6) 本業務に際し、本業務関係者以外の第三者の生命、身体及び財産の危機並びに迷惑を防止するために必要な措置をとること。

(7) 本業務の実施にあたっては、原材料の包装紙等を散在させることのないよう配慮し、衛生的な作業環境の維持に努めること。

(8) 発注者は、受注者の業務履行状況を不相当と認めた場合は、その理由を明示し業務の改善を受注者に求めることができる。

(9) 受注者は、業務の履行に伴って事故が生じた場合には、直ちに発注者及び所轄警察署その他関係機関に報告するとともに応急処置を講ずるものとする。

(10) 受注者はこの業務の履行にあたり、発注者又は第三者に損害を及ぼした場合は、発注者の責に起因する事由による場合を除いて、その損害賠償の責を負わなければ

ならない。

- (12) 受注者は、業務の履行上知り得た秘密を第三者に漏らしてはならず、かつ、他の目的に使用してはならない。契約終了後も同様とする。
- (13) 業務の履行にあたっては、本仕様書のほか、関係法令、規則等を遵守すること。
- (14) 業務の進行状況については、発注者に適宜報告すること。
- (15) 発注者は、業務期間中いつでも本業務の進捗状況の報告を求めることができるものとする。
- (16) 受注者は、本業務の全部を第三者に再委託してはならない。本業務の一部を第三者に再委託する時は、あらかじめ書面により発注者に報告し、その承認を得ること。
- (17) 成果物に関しての著作権等の知的財産については、すべて市に帰属するものとし、以後の市での利用に際して制約がないものとする。
- (18) その他、本業務に関して疑義が生じた場合には、双方協議のうえ決定する。

## 9 提出書類等

業務完了報告書等

- (1) 業務完了報告書（報告書及び電子データ）  
（作業前、作業中及び完成写真）
- (2) イラストレーターを記録したデータファイル（CD-R等）

## 10 担当課

東広島市産業部 ブランド推進課 観光推進係

電 話 082-426-3093

FAX 082-422-5805





# 別紙②サインデザイン修正箇所

## ○サインA1、B1、B2、B3の日付変更

### A1

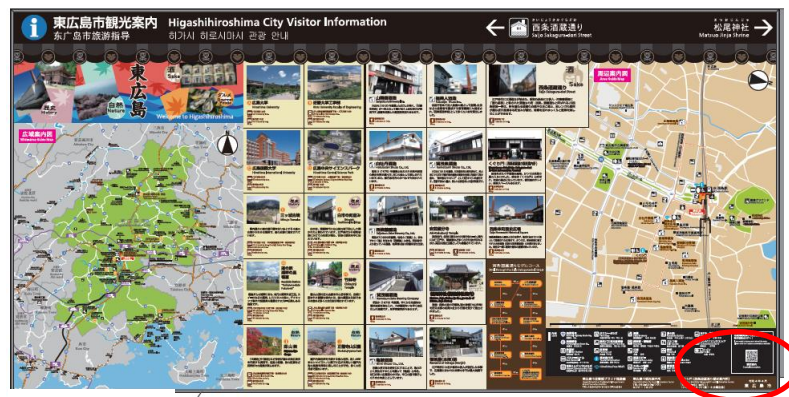

### B1

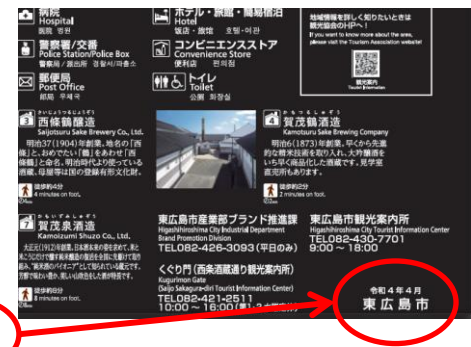

### B2

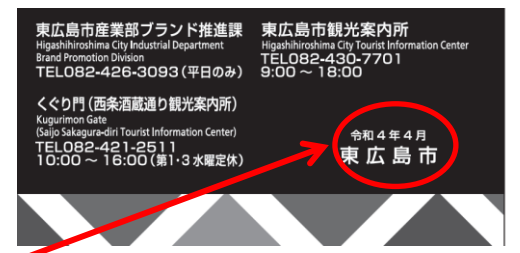

### B3

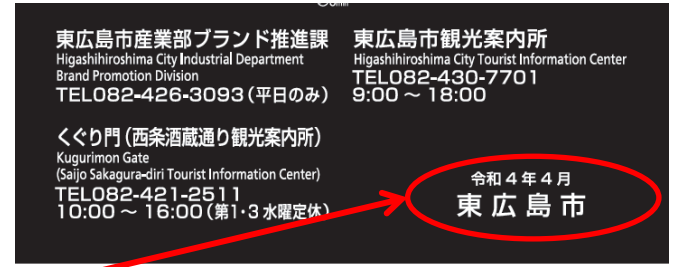





# 別紙③西条酒蔵通りサイン整備計画一覧

(表示単位はmm)

# 大型案内サイン一般図（板替）＜A1＞

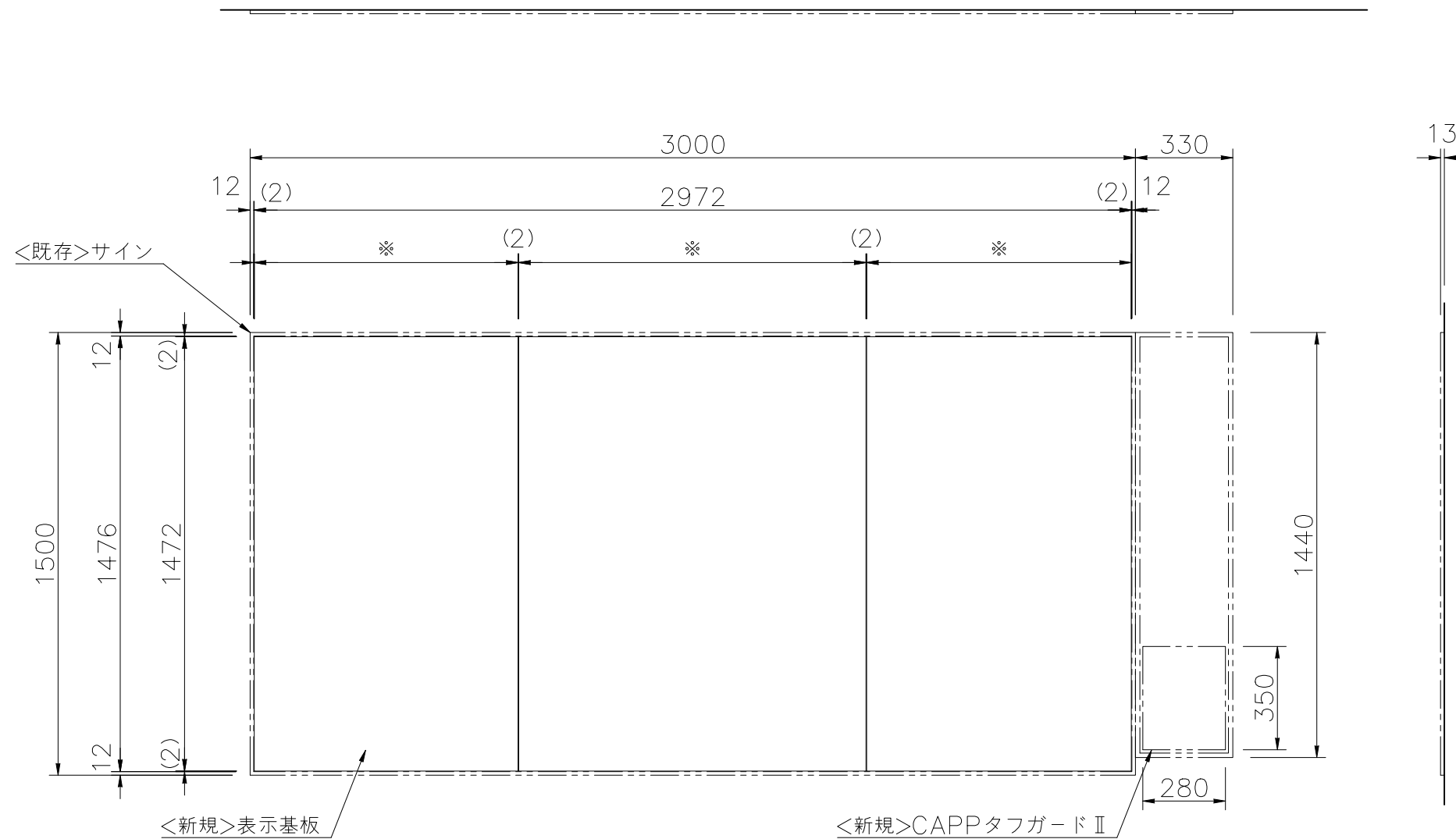

外観図

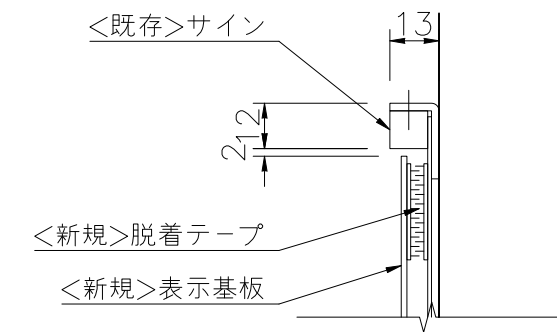

断面詳細図

表示基板：t1.5アルミ板 素地  
表示方法：CAPPタフガードⅡ

※表示内容は打合せにより決定とする。  
※構造検討は別途とする。

※ISO9001認証取得企業で品質管理された製品です。  
※（一社）日本公園施設業協会の生産物賠償責任保険に加入した製品です。

工事名	西条酒蔵通りサイン 整備計画策定業務
路線名	西条酒蔵通り周辺
施工箇所名	東広島市西条本町周辺
図面の種類	図示
縮尺	-
図面番号	全 32 葉の内 2 号

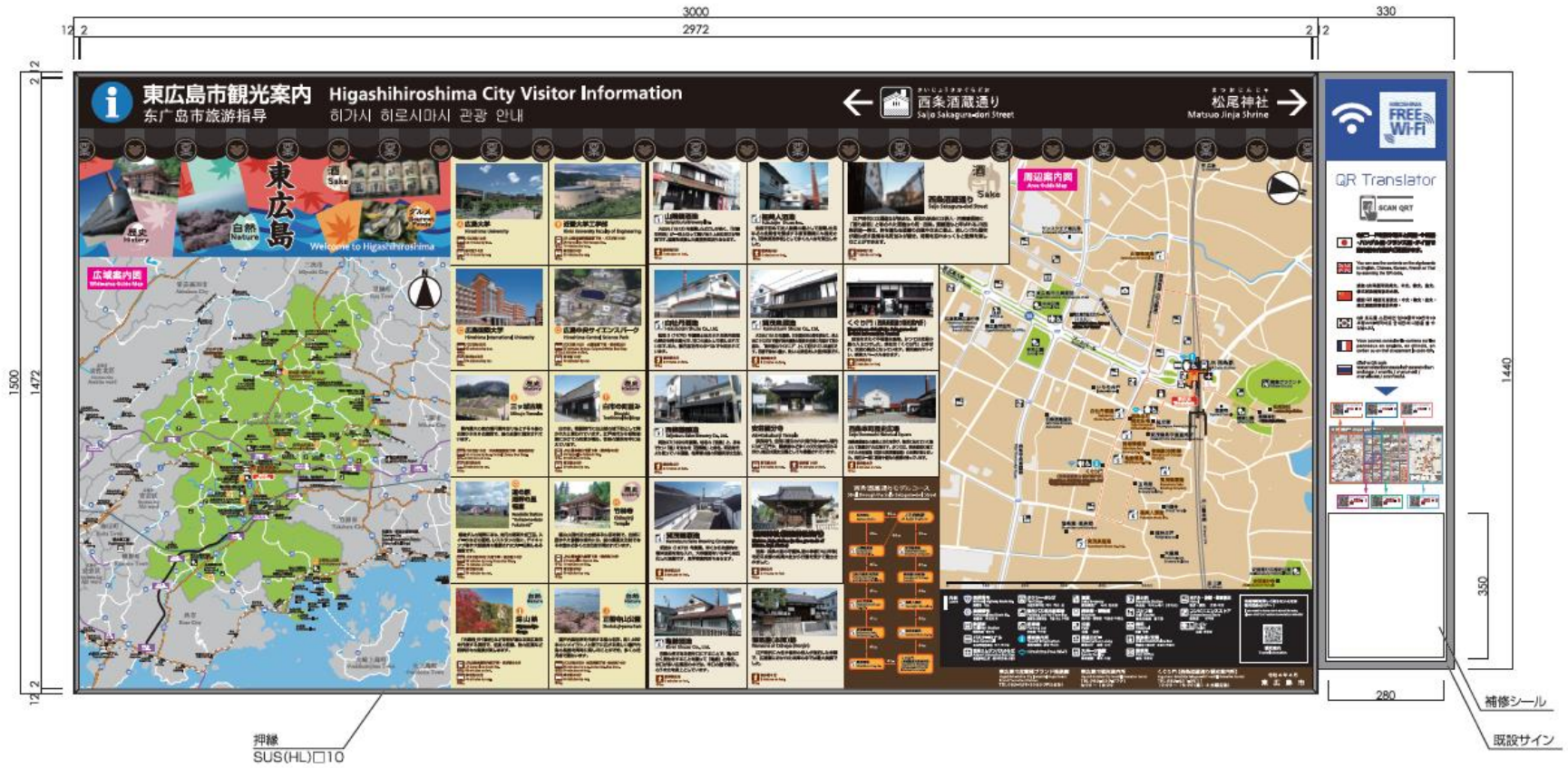

押縁  
SUS(HL)□10

補修シール  
既設サイン

※サイン原稿の文字・色は、実際の印刷と若干の差がありますのでご注意下さい。  
※色は設置場所の照明光によって、指定色とは若干異なって見える場合があります。

# 中型案内サイン一般図（壁付）＜B1＞

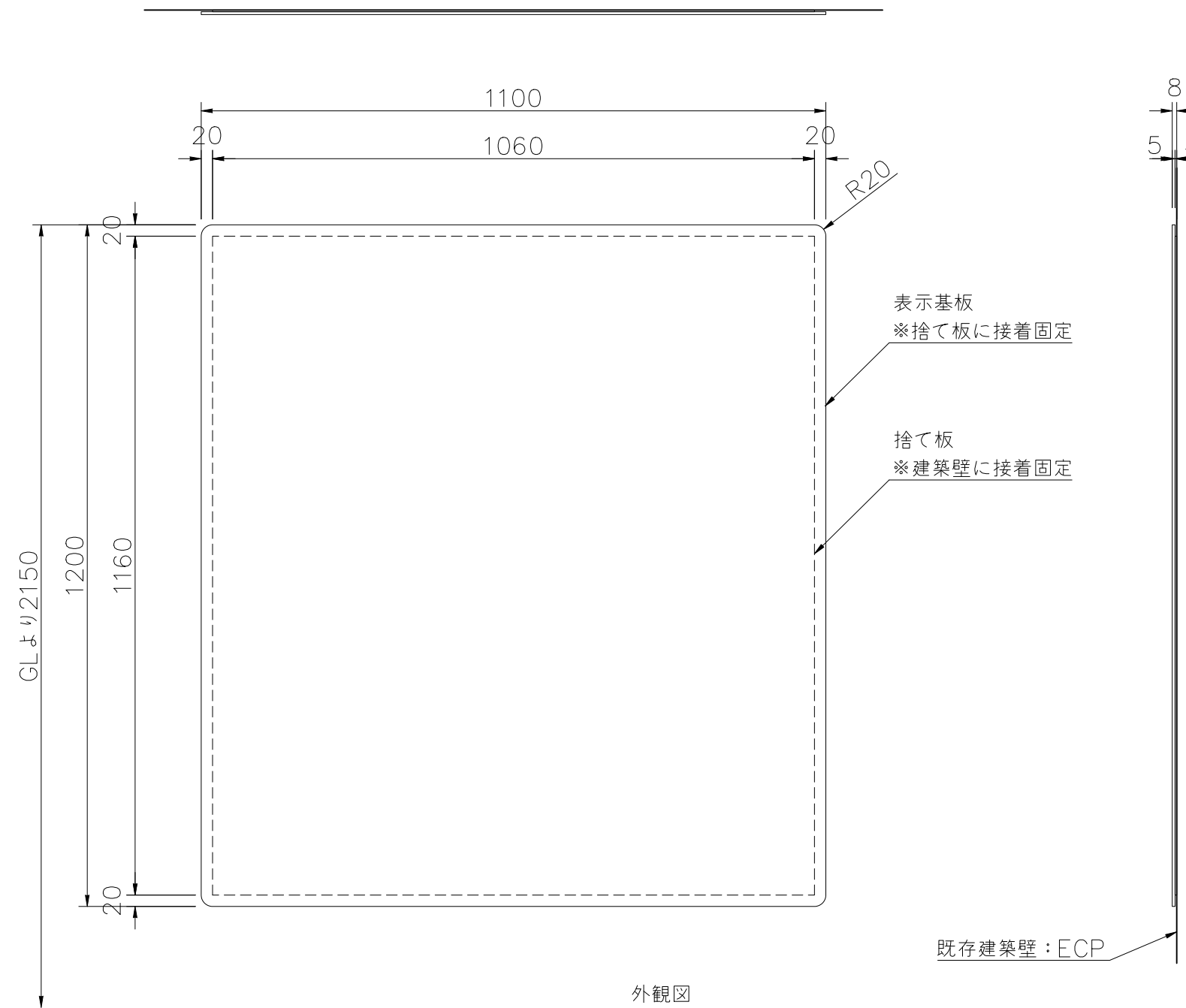

表示基板：t5.0アルミ複合板  
 捨て板：t3.0アルミ複合板  
 表示方法：CAPPタフジェット

※表示内容は打合せにより決定とする。  
 ※構造検討は別途とする。

※ISO9001認証取得企業で品質管理された製品です。  
 ※（一社）日本公園施設業協会の生産物賠償責任保険に加入した製品です。

工事名	西条酒蔵通りサイン 整備計画策定業務
路線名	西条酒蔵通り周辺
施工箇所名	東広島市西条本町周辺
図面の種類	図示
縮尺	-
図面番号	全 32 葉の内 3 号



105

さいじょうさかぐらどお

# 西条酒蔵通り案内

## Saijo Sakagura-dori Street Information

<p><b>バス</b> バス停留所 バス停</p> <p><b>駅</b> 駅 駅</p> <p><b>郵便局</b> 郵便局 郵便局</p> <p><b>コンビニエンスストア</b> コンビニエンスストア コンビニエンスストア</p> <p><b>スーパーマーケット</b> スーパーマーケット スーパーマーケット</p> <p><b>飲食店</b> 飲食店 飲食店</p> <p><b>観光案内所</b> 観光案内所 観光案内所</p> <p><b>観光バス</b> 観光バス 観光バス</p> <p><b>レンタカー</b> レンタカー レンタカー</p> <p><b>タクシー</b> タクシー タクシー</p> <p><b>駐車場</b> 駐車場 駐車場</p> <p><b>公衆トイレ</b> 公衆トイレ 公衆トイレ</p> <p><b>観光情報</b> 観光情報 観光情報</p> <p><b>観光バス</b> 観光バス 観光バス</p> <p><b>観光情報</b> 観光情報 観光情報</p> <p><b>観光バス</b> 観光バス 観光バス</p> <p><b>観光情報</b> 観光情報 観光情報</p>	<p><b>観光情報</b> 観光情報 観光情報</p> <p><b>観光バス</b> 観光バス 観光バス</p> <p><b>観光情報</b> 観光情報 観光情報</p> <p><b>観光バス</b> 観光バス 観光バス</p> <p><b>観光情報</b> 観光情報 観光情報</p> <p><b>観光バス</b> 観光バス 観光バス</p> <p><b>観光情報</b> 観光情報 観光情報</p> <p><b>観光バス</b> 観光バス 観光バス</p> <p><b>観光情報</b> 観光情報 観光情報</p> <p><b>観光バス</b> 観光バス 観光バス</p> <p><b>観光情報</b> 観光情報 観光情報</p> <p><b>観光バス</b> 観光バス 観光バス</p> <p><b>観光情報</b> 観光情報 観光情報</p> <p><b>観光バス</b> 観光バス 観光バス</p> <p><b>観光情報</b> 観光情報 観光情報</p>	<p><b>観光情報</b> 観光情報 観光情報</p> <p><b>観光バス</b> 観光バス 観光バス</p> <p><b>観光情報</b> 観光情報 観光情報</p> <p><b>観光バス</b> 観光バス 観光バス</p> <p><b>観光情報</b> 観光情報 観光情報</p> <p><b>観光バス</b> 観光バス 観光バス</p> <p><b>観光情報</b> 観光情報 観光情報</p> <p><b>観光バス</b> 観光バス 観光バス</p> <p><b>観光情報</b> 観光情報 観光情報</p> <p><b>観光バス</b> 観光バス 観光バス</p> <p><b>観光情報</b> 観光情報 観光情報</p> <p><b>観光バス</b> 観光バス 観光バス</p> <p><b>観光情報</b> 観光情報 観光情報</p>	<p><b>観光情報</b> 観光情報 観光情報</p> <p><b>観光バス</b> 観光バス 観光バス</p> <p><b>観光情報</b> 観光情報 観光情報</p> <p><b>観光バス</b> 観光バス 観光バス</p> <p><b>観光情報</b> 観光情報 観光情報</p> <p><b>観光バス</b> 観光バス 観光バス</p> <p><b>観光情報</b> 観光情報 観光情報</p> <p><b>観光バス</b> 観光バス 観光バス</p> <p><b>観光情報</b> 観光情報 観光情報</p> <p><b>観光バス</b> 観光バス 観光バス</p> <p><b>観光情報</b> 観光情報 観光情報</p> <p><b>観光バス</b> 観光バス 観光バス</p> <p><b>観光情報</b> 観光情報 観光情報</p>	<p><b>観光情報</b> 観光情報 観光情報</p> <p><b>観光バス</b> 観光バス 観光バス</p> <p><b>観光情報</b> 観光情報 観光情報</p> <p><b>観光バス</b> 観光バス 観光バス</p> <p><b>観光情報</b> 観光情報 観光情報</p> <p><b>観光バス</b> 観光バス 観光バス</p> <p><b>観光情報</b> 観光情報 観光情報</p> <p><b>観光バス</b> 観光バス 観光バス</p> <p><b>観光情報</b> 観光情報 観光情報</p> <p><b>観光バス</b> 観光バス 観光バス</p> <p><b>観光情報</b> 観光情報 観光情報</p>
--	--	--	--	--

© 2018 Ehime Prefecture  
発行 令和 4 年 4 月  
東 広 島 市

24

60

30

1200

R20

※サイン情報の文字・色は、実際の印刷と若干の差がありますのでご注意ください。  
※色は印刷環境の露光光によって、指定色とは若干異なる場合があります。

# 中型案内サイン一般図（板替） <B2>

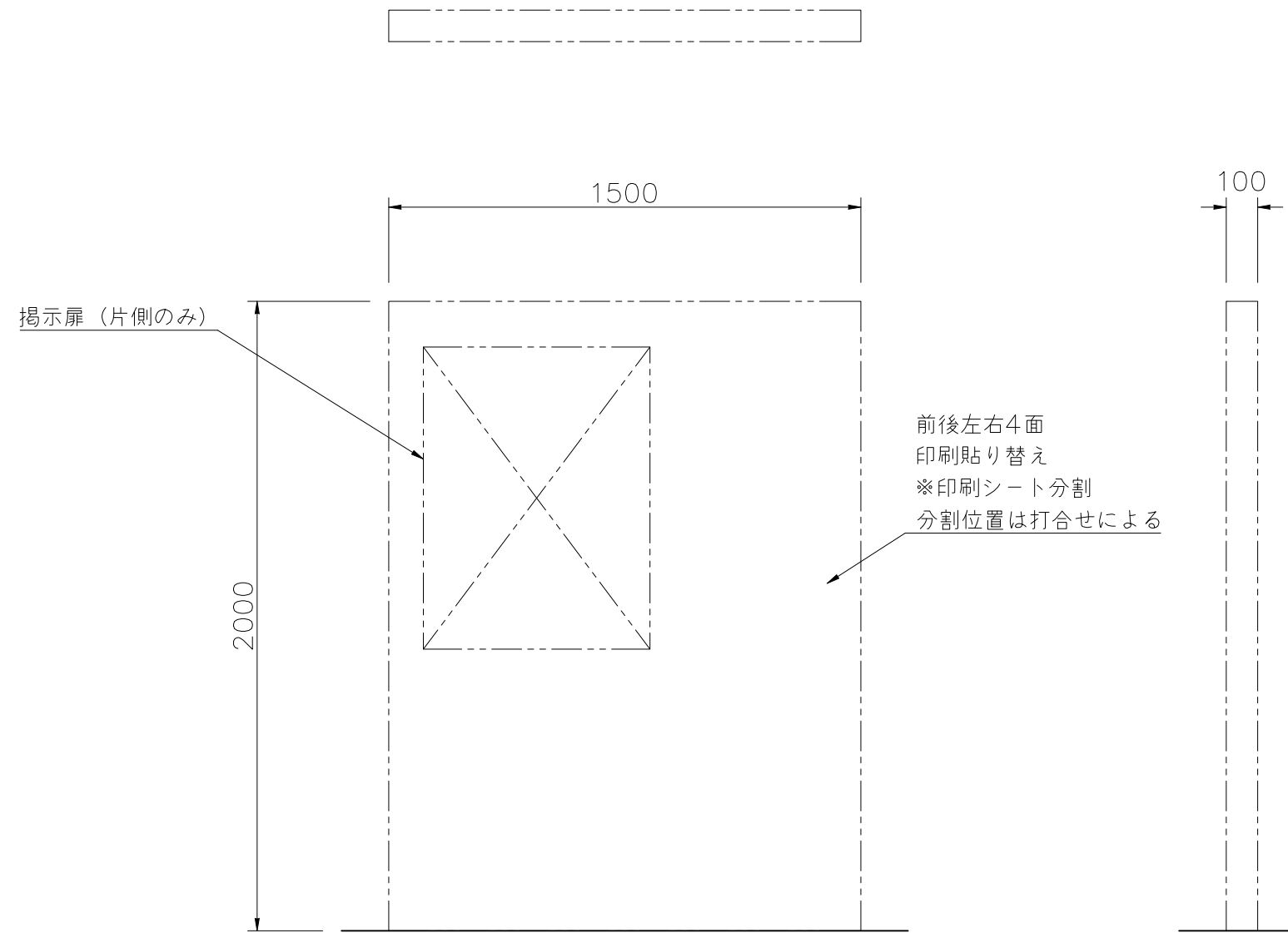

外観図

表示方法：CAPPタフジェット

※表示内容は打合せにより決定とする。

※ISO9001認証取得企業で品質管理された製品です。  
 ※（一社）日本公園施設業協会の生産物賠償責任保険に加入した製品です。

工事名	西条酒蔵通りサイン 整備計画策定業務
路線名	西条酒蔵通り周辺
施工箇所名	東広島市西条本町周辺
図面の種類	図示
縮尺	-
図面番号	全 32 葉の内 4 号

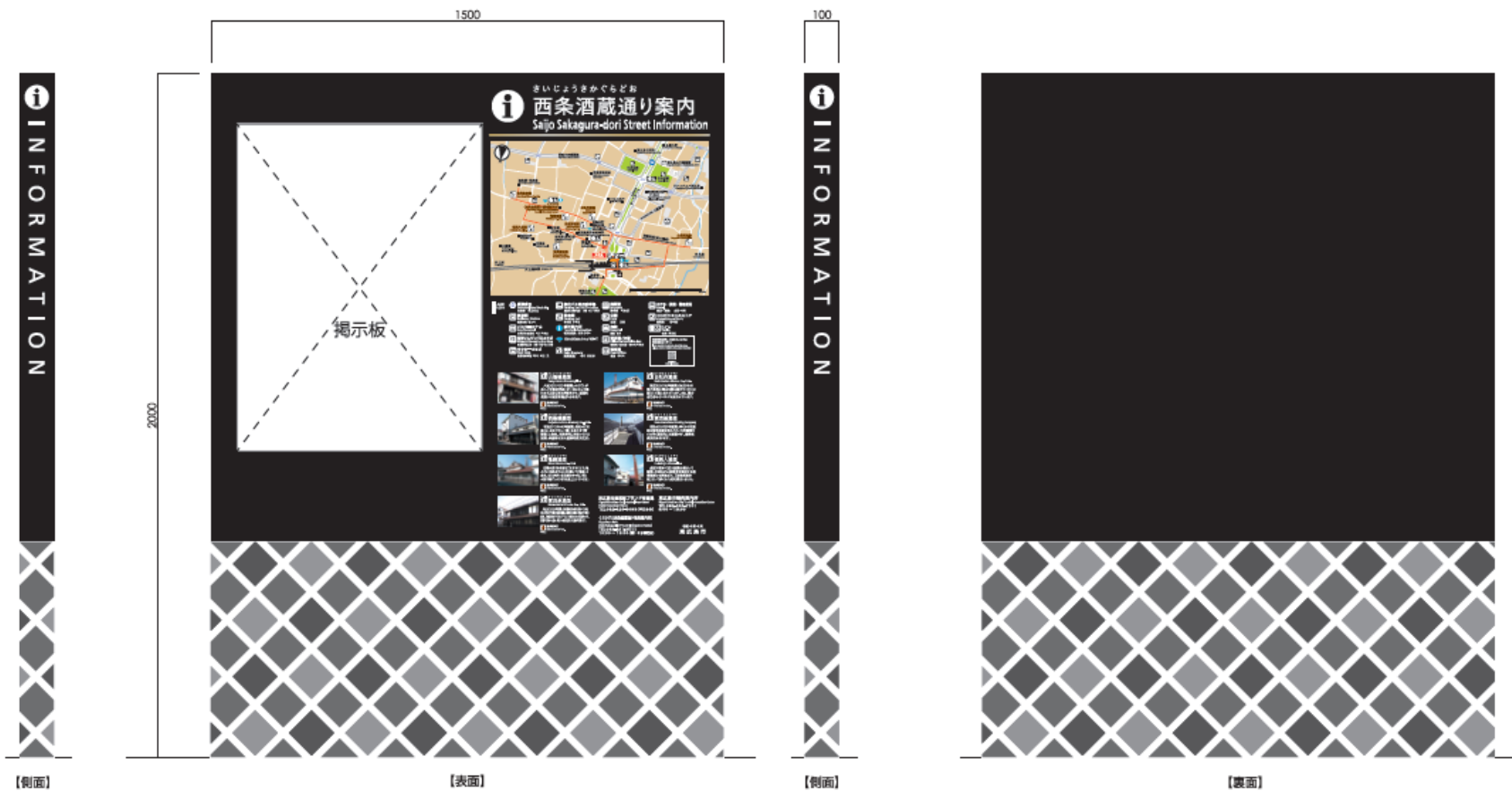

# 中型案内サイン一般図（板替）＜B3＞

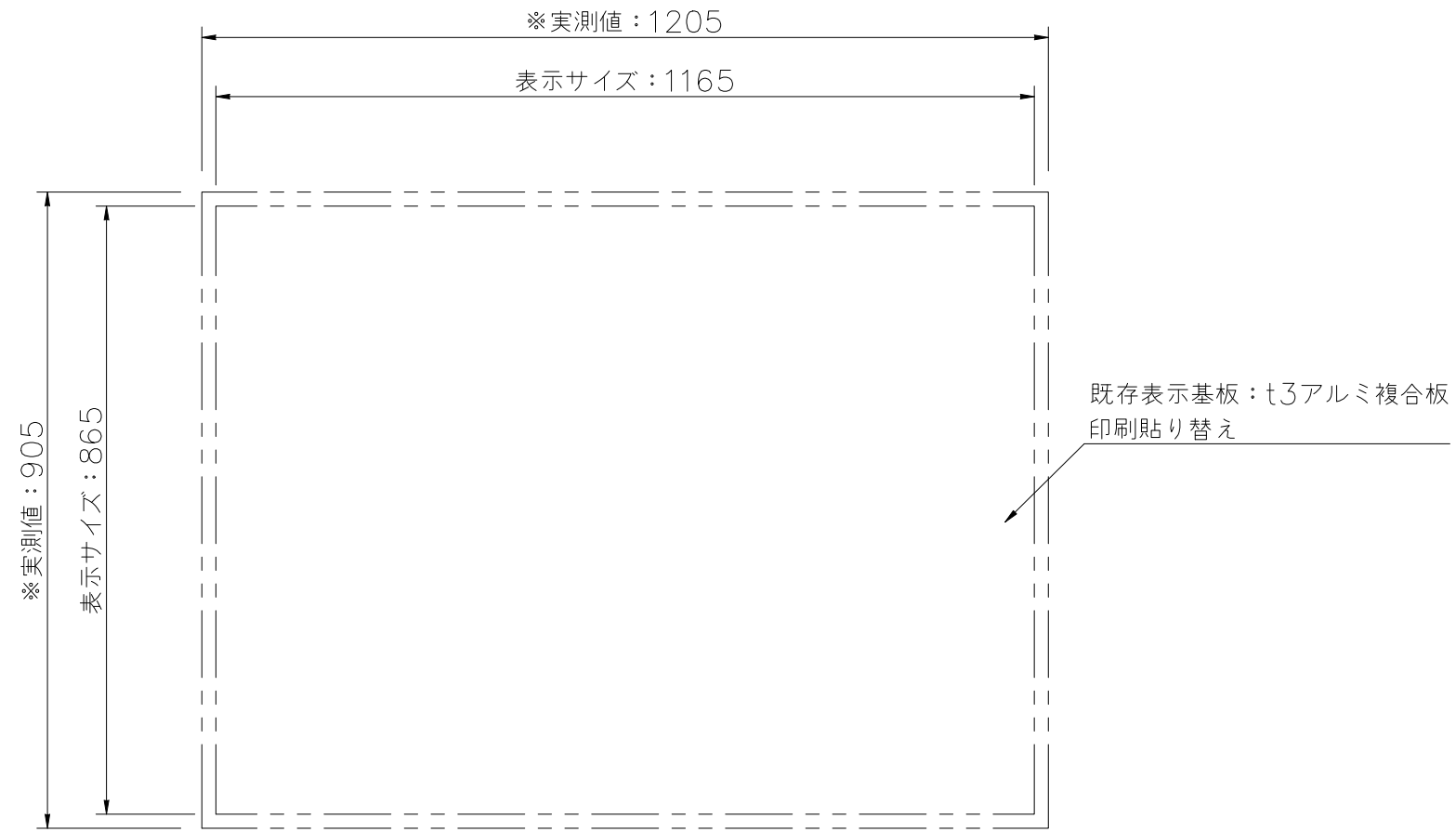

外観図

表示方法：CAPPタフガードⅡ

※表示内容は打合せにより決定とする。

※ISO9001認証取得企業で品質管理された製品です。

※（一社）日本公園施設業協会の生産物賠償責任保険に加入した製品です。

工事名	西条酒蔵通りサイン 整備計画策定業務
路線名	西条酒蔵通り周辺
施工箇所名	東広島市西条本町周辺
図面の種類	図示
縮尺	-
図面番号	全 32 葉の内 5 号





# 小型誘導サイン一般図（添架）＜D1,D3＞

D1,D3

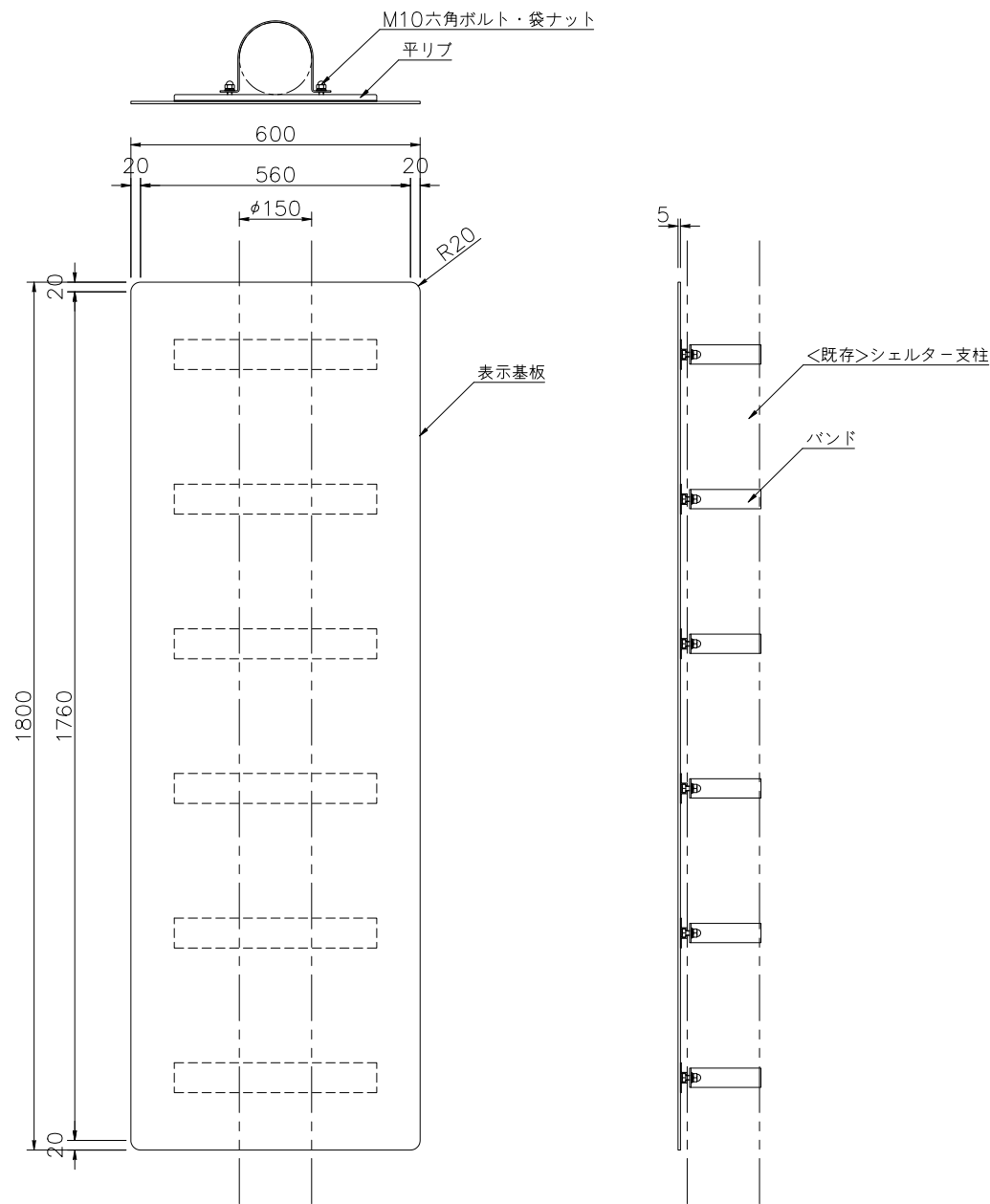

外観図

※設置高さは打合せにより決定とする。

D1,D3（既存撤去図）

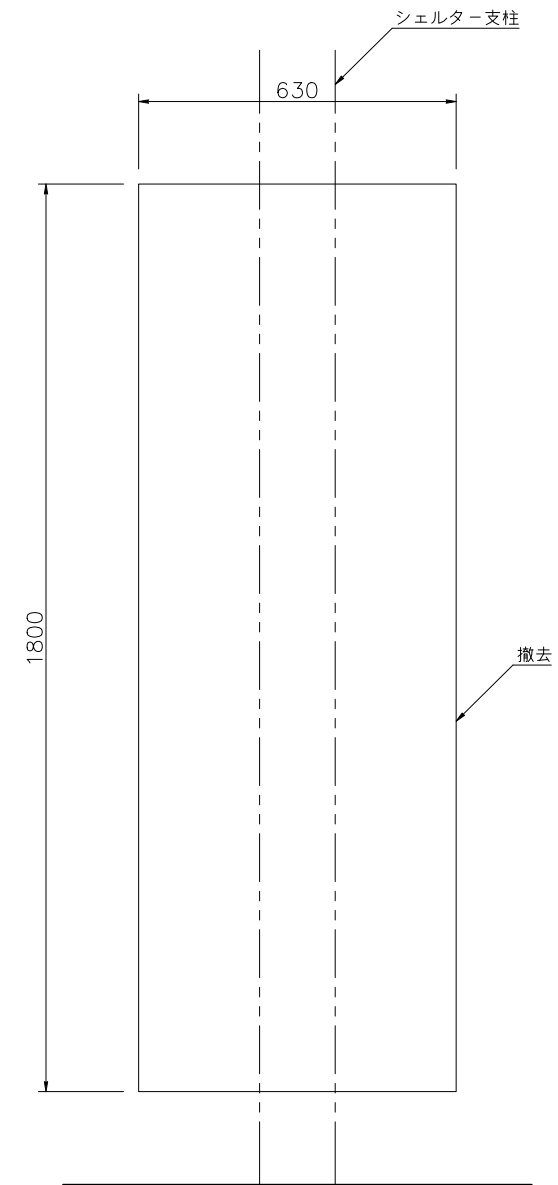

外観図

- バンド : t3アルミ板、合成樹脂塗装（ブラック）
- 平リブ : アルミ押出型材、合成樹脂塗装（ブラック）
- 表示基板 : t5.0アルミ複合板（ホワイト）、裏面塩ビシート貼り（ブラック）
- 表示方法 : CAPPタフジェット

※表示内容は打合せにより決定とする。  
 ※構造検討は別途とする。

※ISO9001認証取得企業で品質管理された製品です。  
 ※（一社）日本公園施設業協会の生産物賠償責任保険に加入した製品です。

工事名	西条酒蔵通りサイン整備計画策定業務
路線名	西条酒蔵通り周辺
施工箇所名	東広島市西条本町周辺
図面の種類	図示
縮尺	-
図面番号	全 32 葉の内 10 号

D1  
(支柱に添架)



D3  
(支柱に添架)



R20

※サイン実際の文字・色は、実際の印刷と若干の差がありますのでご注意下さい。  
※色は設置場所の状況によって、指定色とは若干異なる場合があります。

# 小型誘導サイン一般図（壁付） <D2>

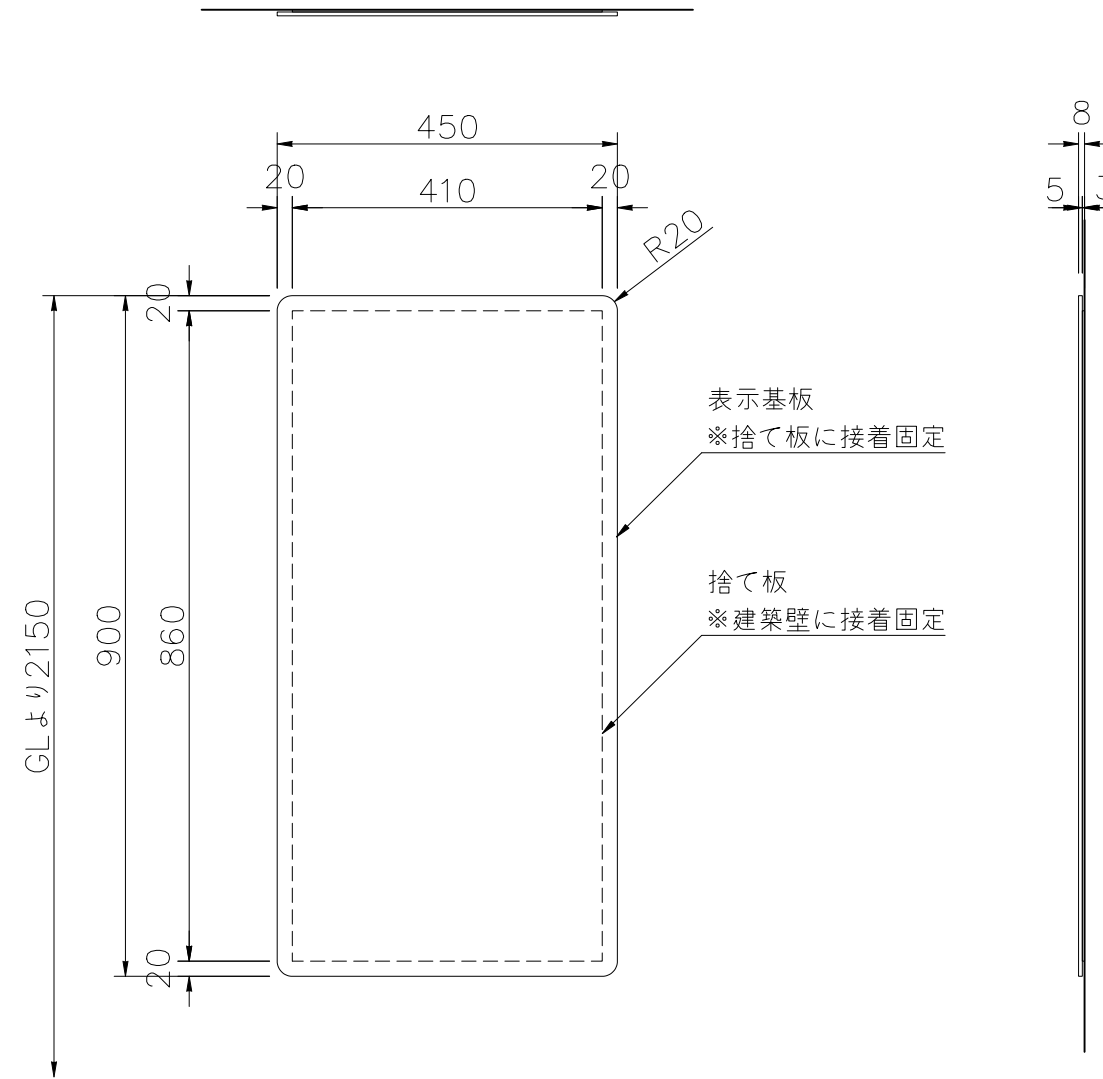

外観図

表示基板：t5.0アルミ複合板  
 捨て板：t3.0アルミ複合板  
 表示方法：CAPPタフジェット

※表示内容は打合せにより決定とする。  
 ※構造検討は別途とする。

※ISO9001認証取得企業で品質管理された製品です。  
 ※（一社）日本公園施設業協会の生産物賠償責任保険に加入した製品です。

工事名	西条酒蔵通りサイン 整備計画策定業務
路線名	西条酒蔵通り周辺
施工箇所名	東広島市西条本町周辺
図面の種類	図示
縮尺	-
図面番号	全 32 葉の内 11 号



# 小型誘導サイン一般図（添架両面）＜D4＞

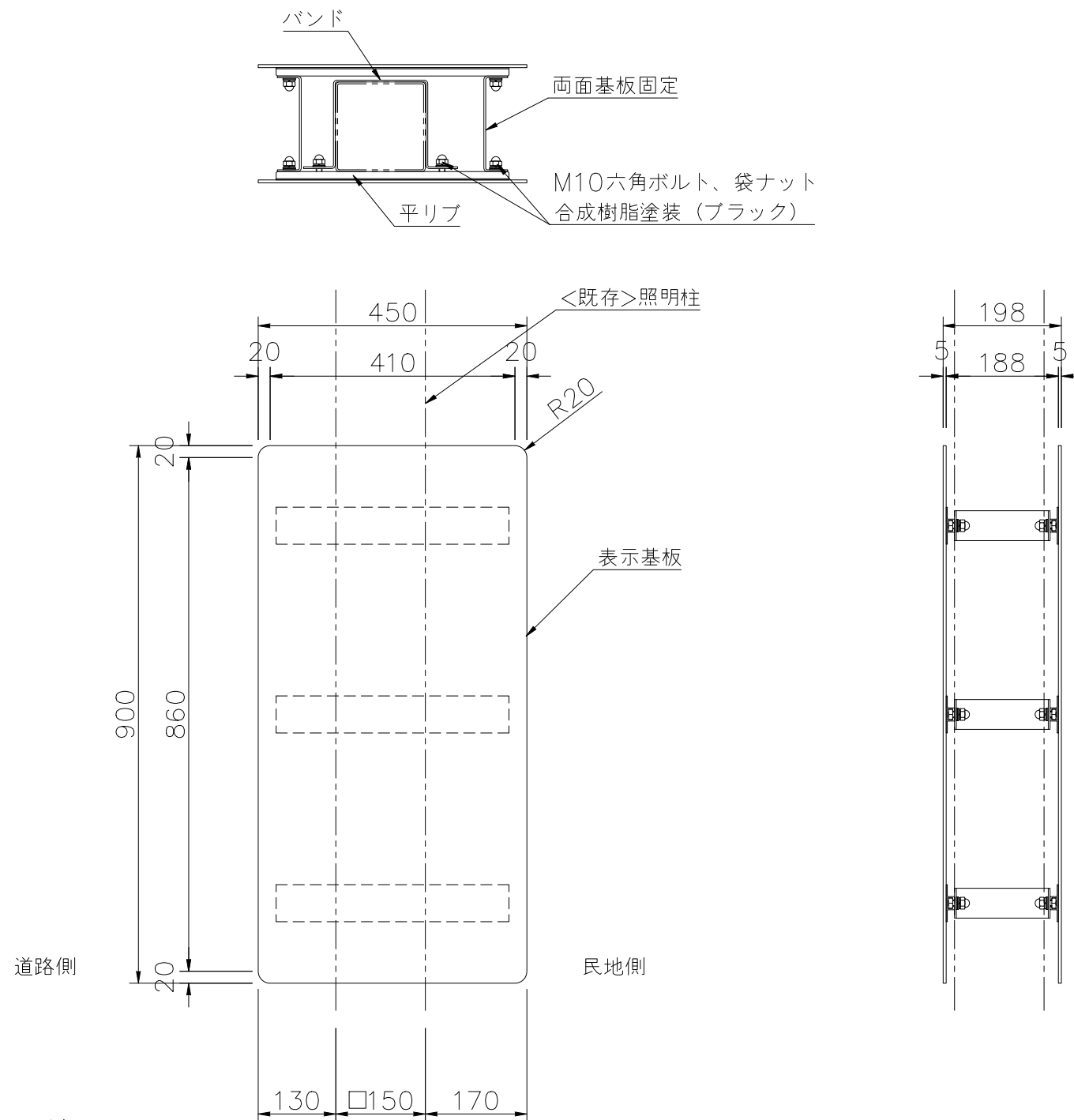

外観図

※設置高さは打合せにより決定とする。

※民地との境界側に寄せて設置とする。

- バンド : t3.0アルミ板、合成樹脂塗装（ブラック）
- 両面基板固定 : t3.0アルミ板、合成樹脂塗装（ブラック）
- 平リブ : アルミ押出型材、合成樹脂塗装（ブラック）
- 表示基板 : t5.0アルミ複合板（ホワイト）、裏面塩ビシート貼り（ブラック）
- 表示方法 : CAPPタフジェット

※表示内容は打合せにより決定とする。

※塗装色は日塗工等で指示とする。

※構造検討は別途とする。

※ISO9001認証取得企業で品質管理された製品です。

※（一社）日本公園施設業協会の生産物賠償責任保険に加入した製品です。

工事名	西条酒蔵通りサイン 整備計画策定業務
路線名	西条酒蔵通り周辺
施工箇所名	東広島市西条本町周辺
図面の種類	図示
縮尺	-
図面番号	全 32 葉の内 12 号

## D2 (新規壁付)



R20

## D4 (支柱に添架)



【表面】



【裏面】

# 路面誘導サイン一般図（路面標示） <1~22>

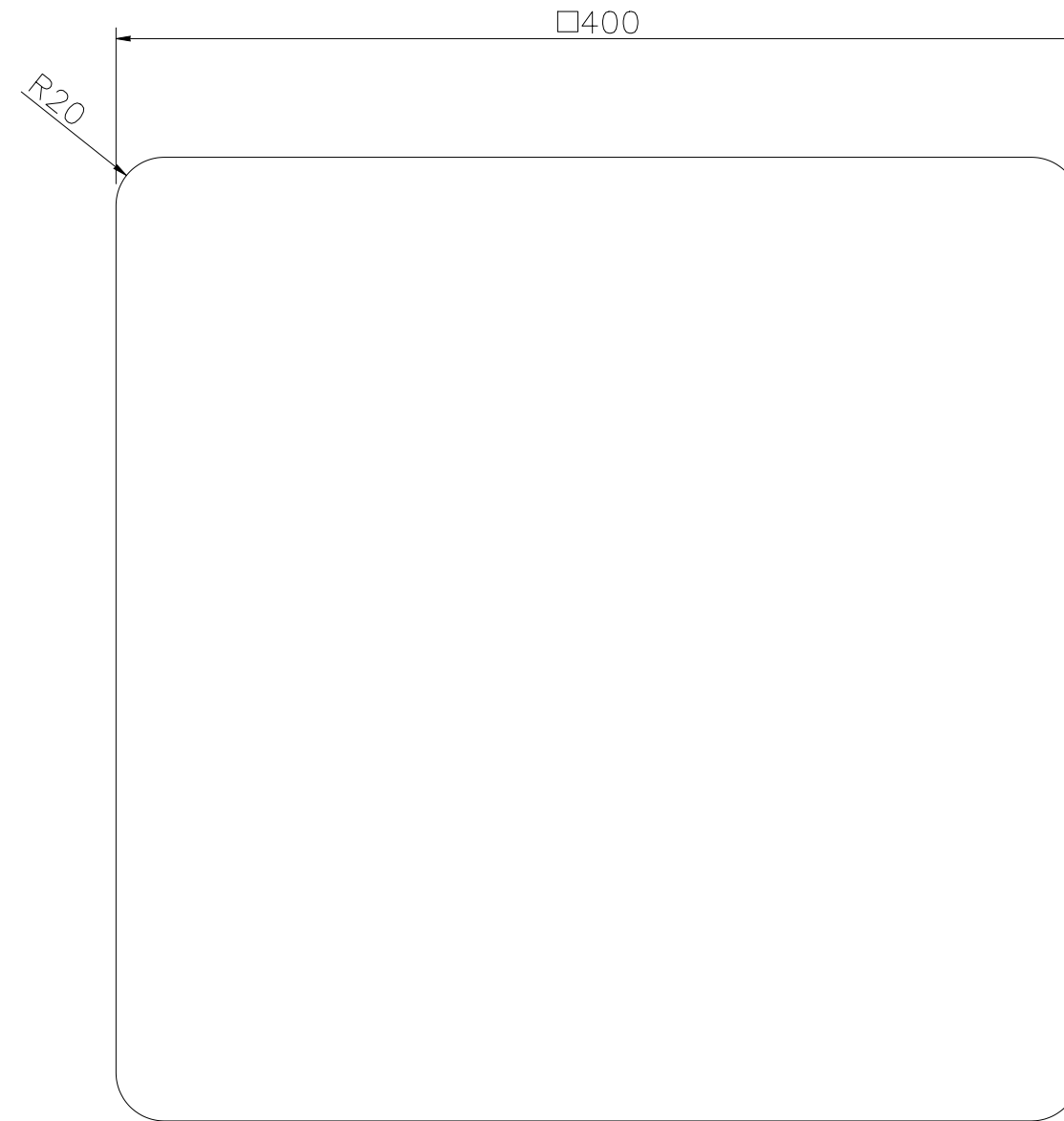

外観図

表示シート：CAPP床シートサイン  
耐候性ポリウレタンシートバックプリント印刷  
滑り止めエンボス加工

※表示内容は打合せにより決定とする。

※ISO9001認証取得企業で品質管理された製品です。

※（一社）日本公園施設業協会の生産物賠償責任保険に加入した製品です。

工事名	西条酒蔵通りサイン 整備計画策定業務
路線名	西条酒蔵通り周辺
施工箇所名	東広島市西条本町周辺
図面の種類	図示
縮尺	-
図面番号	全 32 葉の内 13 号





⑭



⑮



⑯



⑰



⑱



20

さいじょうさかぐらどお  
西条酒蔵通り  
Saijo Sakagura-dori  
Street

↑ 330m

↑ 90m

げいじゅつぶんか  
芸術文化ホール  
Arts & Culture Hall

びじゅつかん  
美術館  
Museum of Art

→ 130m

21

さいじょうえき  
JR西条駅  
JR Saijo Station

↑ 410m

↑ 260m

さいじょうさかぐらどお  
西条酒蔵通り  
Saijo Sakagura-dori  
Street

↓ 200m









びじゅつかん  
美術館  
Museum of Art

※サイン原簿の文字・色は、実際の印刷と若干の差がありますので注意下さい。  
※色は設置場所の照度等によって、指定色とは若干異なって見える場合があります。

# 別紙④サイン設置図詳細











A1		
B1		
B2		
B3		

# 別紙④サイン設置図詳細













D1		
D2		
D3		
D4		



# 別紙④サイン設置図詳細







◆1		 <p>さいじょうえき ↑ 西条駅 JR Saijo Station 370m</p> <p>西条酒蔵通り Saijo Sakagura-dori Street</p>
◆2		 <p>さいじょうさかぐらどお 西条酒蔵通り Saijo Sakagura-dori Street</p> <p>↑ 山陽鶴酒造 SANYOTSURU 70m</p> <p>↓ JR西条駅 JR Saijo Station 300m</p>
◆3		 <p>さいじょうさかぐらどお 西条酒蔵通り Saijo Sakagura-dori Street</p> <p>↑ 山陽鶴酒造 SANYOTSURU 130m</p> <p>↓ JR西条駅 JR Saijo Station 240m</p>
◆4		 <p>さいじょうさかぐらどお 西条酒蔵通り Saijo Sakagura-dori Street</p> <p>← 山陽鶴酒造 SANYOTSURU 220m</p> <p>↑ JR西条駅 JR Saijo Station 150m</p>
◆7		 <p>さいじょうさかぐらどお 西条酒蔵通り Saijo Sakagura-dori Street</p> <p>← ぐり門 KUGURIMON (Tourist Information Center) 180m</p> <p>← 白牡丹酒造 HAKUBOTAN 50m</p>

# 別紙④サイン設置図詳細

◆8		<p>さいじょうさかぐらどお 西条酒蔵通り Saijo Sakagura-dori Street</p> <p>↑ 190m  もん くぐり門 KUGURIMON (Tourist Information Center)</p> <p>↑ 50m  はくぼたんしゅぞう 白牡丹酒造 HAKUBOTAN</p>
◆14		<p>さいじょうさかぐらどお 西条酒蔵通り Saijo Sakagura-dori Street</p> <p>↑ 110m  かもつるしゅぞう 賀茂鶴酒造 KAMOTSURU</p> <p>はくぼたんしゅぞう 白牡丹酒造  → HAKUBOTAN 300m</p>
◆15		<p>さいじょうさかぐらどお 西条酒蔵通り Saijo Sakagura-dori Street</p> <p>↑ 70m  かもつるしゅぞう 賀茂鶴酒造 KAMOTSURU</p> <p>はくぼたんしゅぞう 白牡丹酒造  → HAKUBOTAN 130m</p>
◆16		<p>さいじょうさかぐらどお 西条酒蔵通り Saijo Sakagura-dori Street</p> <p>ふくびじんしゅぞう 福美人酒造  ↗ FUKUBIJIN 210m</p> <p>かもつるしゅぞう 賀茂鶴酒造  ↓ KAMOTSURU 10m</p>
◆17		<p>さいじょうさかぐらどお 西条酒蔵通り Saijo Sakagura-dori Street</p> <p>↑ 100m  ふくびじんしゅぞう 福美人酒造 FUKUBIJIN</p> <p>もん くぐり門  → KUGURIMON (Tourist Information Center) 90m</p>



# 別紙④サイン設置図詳細

<p>◆18</p>		 <p>さいじょうさかぐらどお 西条酒蔵通り Saijo Sakagura-dori Street</p> <p>ふくびじんしゅぞう 福美人酒造 FUKUBIJIN 30m</p> <p>かもしずみしゅぞう 賀茂泉酒造 KAMOIZUMI 180m</p>
<p>◆20</p>		 <p>さいじょうさかぐらどお 西条酒蔵通り Saijo Sakagura-dori Street 330m</p> <p>げいじゅつぶんか 芸術文化ホール Arts &amp; Culture Hall 90m</p> <p>びじゅつかん 美術館 Museum of Art 130m</p>
<p>◆21</p>		 <p>さいじょうえき JR西条駅 JR Saijo Station 410m</p> <p>さいじょうさかぐらどお 西条酒蔵通り Saijo Sakagura-dori Street 260m</p> <p>びじゅつかん 美術館 Museum of Art 200m</p>