

# 入札公告

## 物品調達等及び委託役務

次のとおり、条件付一般競争入札を実施するので、地方自治法施行令（昭和22年政令第16号）第167条の6の規定により公告する。

この入札公告に定めるもののほか、入札に関して必要な事項は、東広島市物品調達等及び委託役務条件付一般競争入札公告共通事項による。

平成28年4月21日

東広島市長 藏田 義雄

### 1 入札に付する事項

- |                 |                        |
|-----------------|------------------------|
| (1) 物品・委託役務の名称  | 配膳ワゴン                  |
| (2) 物品・委託役務管理番号 | 18-28-0001             |
| (3) 物品・委託役務内容   | キャスター付き給食配膳ワゴン         |
| (4) 納入・履行期間     | 契約締結日の翌日から平成28年8月26日まで |
| (5) 納入・履行(就業)場所 | 八本松小学校                 |
| (6) 予定価格        | 非公表                    |
| (7) 最低制限価格      | なし                     |
| (8) 入札方式        | 一般競争入札                 |
| (9) 入札区分        | 紙入札                    |
| (10) 契約種別       | 総価契約                   |

### 2 競争入札に参加する者に必要な資格に関する事項

次に掲げる要件を全て満たしていること。

ア 平成25年4月1日～平成28年12月31日までの東広島市物品調達等及び委託役務に係る競争入札参加資格として次の入札参加資格認定区分の認定を受けている者	買入れ・製作
イ 法令等による登録等	問わないものとする。
ウ 技術者	問わないものとする。
エ 営業所等所在地 ※本店とは、法人にあつては登記されている本店とし、個人事業者にあつては営業活動の本拠を置いている場所とする。 ※営業所とは、法人においてその所在する市(町)の法人市(町)民税の申告のある営業所とする。	東広島市内に本店を有する者
オ 会社の履行実績	問わないものとする。
カ その他	平成26年4月1日付け「東広島市物品調達等及び委託役務条件付一般競争入札公告共通事項」の2(1)のいずれにも該当しないこと。

### 3 その他の入札条件

- (1) 使用契約約款 : 製作物供給契約約款 (東広島市ホームページ掲載のもの)

## 4 日程等

手 続 き 等	期 間 ・ 期 日 等	場 所 ・ 留 意 事 項
ア 公告日	平成28年4月21日	東広島市ホームページに掲載及び東広島市総務部契約課（契約担当課）で閲覧に供する。 総務部 契約課 物品役務係（契約担当課） 東広島市西条栄町8番29号（本庁本館4階） 電話番号 082-420-0930 ファックス番号 082-431-0077
イ 仕様書及び見本等閲覧期間	平成28年4月21日～ 平成28年5月18日	東広島市ホームページに掲載及び契約担当課で閲覧に供する。 見本等の有無 : 無
ウ 質問書提出期間	平成28年4月21日～ 平成28年4月28日 (午前8時30分～午後5時15分)	質問書は、本市所定の様式（東広島市物品調達等及び委託役務競争契約入札心得（平成21年東広島市告示第83号。）別記様式第1号（第4条関係））により発注担当課へ持参またはファックスすること。ファックスする場合は、その旨を発注担当課へ事前に電話連絡すること。 学校教育部 学事課（発注担当課） 東広島市西条栄町8番29号（本庁北館3階） 電話番号 082-420-0975 ファックス番号 082-423-7551  質問書提出期間終了後の質問は受け付けない。 質問書の様式は東広島市ホームページからダウンロードできる。
エ 回答書閲覧期間	平成28年5月11日～ 平成28年5月18日	東広島市ホームページに掲載及び発注担当課で閲覧に供する。
オ 入札期間	平成28年5月16日～ 平成28年5月17日 (午前8時30分～午後5時15分)	入札場所 東広島市 総務部 契約課（契約担当課） 東広島市西条栄町8番29号（本庁本館4階） 入札書は入札期間内に総務部契約課に持参して入札箱に投入すること。 初度の入札書は、入札の権限を有している者が記名押印し、使用印鑑として本市に届けている印鑑を押印すること。（ただし、入札書に記載した日付以前に作成された委任状の同封・提出がある場合を除く。）
カ 開札日時	平成28年5月18日 午前9時00分	開札場所 入札室（東広島市西条栄町8番29号 本庁本館4階） 開札の結果、予定価格の制限の範囲内の価格をもって有効な入札がないときは、直ちに開札会場で再度の入札を2回を限度として行う。この場合、開札に立ち会わなかった者、入札に参加しなかった者並びに無効の入札をした者は再度の入札に参加できない。 なお、入札者が立会いできない場合は、委任状の提出により代理人での立会いができる。 委任状の様式は、東広島市ホームページからダウンロードできる。
キ 事後審査	開札後、落札を保留し、落札候補者となったものについて入札参加資格要件を審査する。	入札に参加する者に必要な資格を確認するために必要な資料の提出は求めない。

## 5 問い合わせ先（契約担当課）

総務部契約課 物品役務係  
東広島市西条栄町8番29号（本庁本館4階）  
電話番号 082-420-0930  
ファックス番号 082-431-0077

# 仕 様 書

1 品 名 配膳ワゴン

2 数量及び規格等

内訳	品名	規格	数量	単位
1	配膳ワゴン	W690～700×D690～700×H992mm 材質SUS 自在キャスター ウレタンφ100×車幅32mm 別紙図面のとおり	17	台

※ 上記規格を満たすものであればメーカー・品番を問わない。（規格を満たしているかどうかの事前確認は受け付けない。同等品規格確認は受け付けない。）

3 取付け・設置等

取付け・設置等は含まない。

4 納入場所

東広島市立八本松小学校

住所 東広島市八本松町原10128番地137

5 中間検査

受注者は、次の中間検査を受けることとする。

【目的】 製造した配膳ワゴンの運用方法は、当該品最大2台及び配膳員最大2名を同時にエレベーターに搬入する運用となる。エレベーターへの搬入搬出に際し、運用に支障がないことを確認するため、納入前に中間検査を実施するものとする。

【方法】 納入場所に製造物2台を持ち込み、エレベーターへの搬入・搬出時に支障がないかを発注者とともに中間検査し、発注者の承認を得るものとする。

【期限】 平成28年7月22日（金）まで

【その他】 全台数の納入は、中間検査での指摘事項を修正し、発注担当者が承認後、納入期限までに行う。

現地での中間検査の日程については、発注者と別途協議して決定する。

6 納入期限

平成28年8月26日(金)

7 問い合わせ先

東広島市学校教育部 学事課保健給食係

電話 (082) 420-0975 (直通)

ファックス (082) 423-7551 (共通)

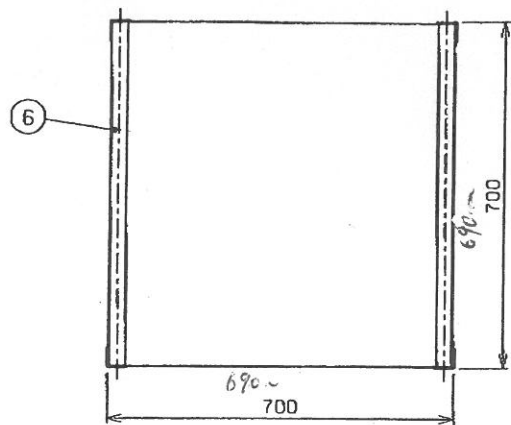

品名		配膳ワゴン	
外形寸法		W690~700xD690~700xH992(mm)	
品番	部品名	材質	個数
1	枠	SUS430 L-3×40×40	
2	平板棚	SUS430 No.4 t1.0	3
3	落下防止枠(二方向)	SUS430 φ10(固定)	4
4	自在キャスター	φ100 ウレタン車 ストッパー付 車幅32mm	2
5	自在キャスター	φ100 ウレタン車 車幅32mm	2
6	取っ手	SUS304 φ32	2
7	コーナーゴム	天然ゴム 別添図面のとおり	4
備	※キャスターストッパーは対角に取り付けること		
考			

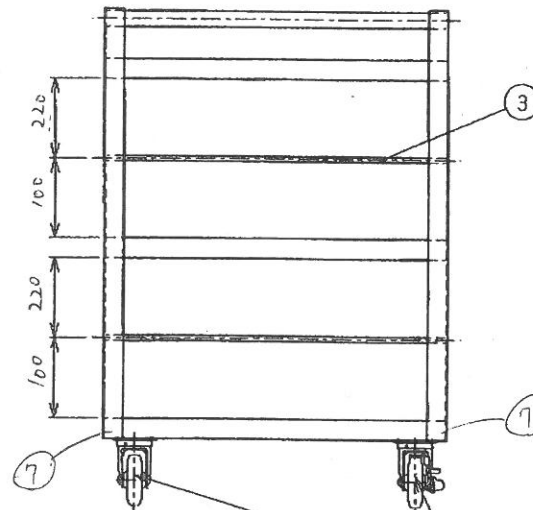
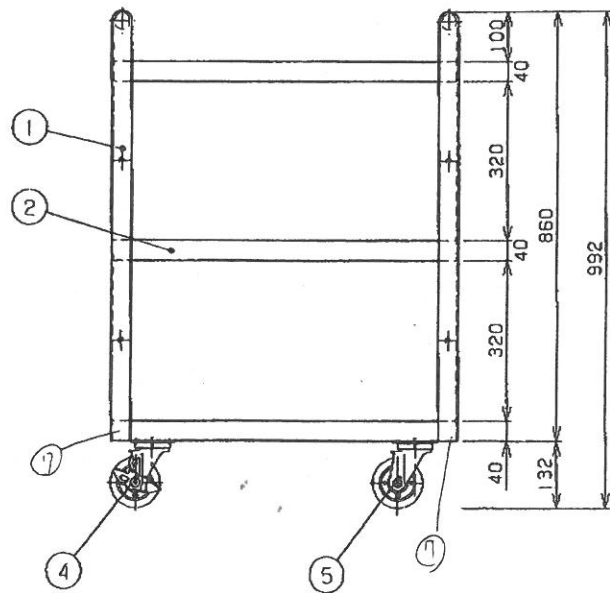

キャスター交換ができる様、ボルトナット止めとする

現場名			品名	図番
日付	製 国	御 承 認	寸法	台数
			型式	図R 1/10

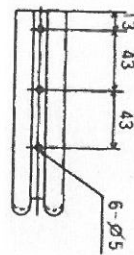
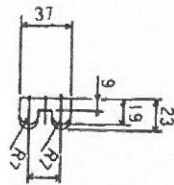
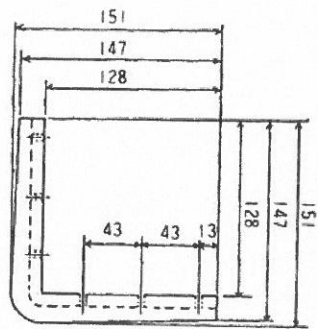

┌型コーナーゴム (大)