

入札公告

物品調達等及び委託役務

次のとおり、条件付一般競争入札を実施するので、地方自治法施行令（昭和22年政令第16号）第167条の6の規定により公告する。

この入札公告に定めるもののほか、入札に関して必要な事項は、東広島市物品調達等及び委託役務条件付一般競争入札公告共通事項による。

平成27年10月23日

東広島市長 藏田 義雄

1 入札に付する事項

- | | |
|-----------------|------------------------|
| (1) 物品・委託役務の名称 | 平成27年度消防吏員貸与品（防火衣） |
| (2) 物品・委託役務管理番号 | 18-27-0037 |
| (3) 物品・委託役務内容 | 平成27年度消防吏員貸与品（防火衣） |
| (4) 納入・履行期間 | 契約締結日の翌日から平成28年3月31日まで |
| (5) 納入・履行(就業)場所 | 東広島市消防局消防総務課 |
| (6) 予定価格 | 非公表 |
| (7) 最低制限価格 | なし |
| (8) 入札方式 | 一般競争入札 |
| (9) 入札区分 | 紙入札 |
| (10) 契約種別 | 総価契約 |

2 競争入札に参加する者に必要な資格に関する事項

次に掲げる要件を全て満たしていること。

ア 平成25年4月1日～平成28年12月31日までの東広島市物品調達等及び委託役務に係る競争入札参加資格として次の入札参加資格認定区分の認定を受けている者	買入れ・製作
イ 法令等による登録等	問わないこととする。
ウ 技術者	問わないこととする。
エ 営業所等所在地 ※本店とは、法人にあつては登記されている本店とし、個人事業者にあつては営業活動の本拠を置いている場所とする。 ※営業所とは、法人においてその所在する市（町）の法人市（町）民税の申告のある営業所とする。	東広島市内に本店を有する者
オ 会社の履行実績	問わないものとする。
カ その他	平成26年4月1日付け「東広島市物品調達等及び委託役務条件付一般競争入札公告共通事項」の2（1）のいずれにも該当しないこと。

3 その他の入札条件

- (1) 使用する契約約款 : 物品売買契約約款（総価）（東広島市ホームページ掲載のもの）

4 日程等

手 続 き 等	期 間 ・ 期 日 等	場 所 ・ 留 意 事 項
ア 公告日	平成27年10月23日	東広島市ホームページに掲載及び東広島市総務部契約課（契約担当課）で閲覧に供する。 総務部 契約課 物品役務係（契約担当課） 東広島市西条栄町8番29号（本庁本館4階） 電話番号 082-420-0930 ファックス番号 082-431-0077
イ 仕様書及び見本等閲覧期間	平成27年10月23日～ 平成27年11月16日	東広島市ホームページに掲載及び契約担当課で閲覧に供する。 見本等の有無：無
ウ 質問書提出期間	平成27年10月23日～ 平成27年10月30日 (午前8時30分～午後5時15分)	質問書は、本市所定の様式（東広島市物品調達等及び委託役務競争契約入札心得（平成21年東広島市告示第83号。以下「入札心得」という。）別記様式第1号（第4条関係））により発注担当課へ持参またはファックスすること。ファックスする場合は、その旨を発注担当課へ事前に電話連絡すること。 消防局 消防総務課（発注担当課） 東広島市西条町助実1173番地1 電話番号 082-422-6062 ファックス番号 082-422-0021 質問書提出期間終了後の質問は受け付けない。 質問書の様式は東広島市ホームページからダウンロードできる。
エ 回答書閲覧期間	平成27年11月5日～ 平成27年11月16日	東広島市ホームページに掲載及び発注担当課で閲覧に供する。
オ 入札期間	平成27年11月12日～ 平成27年11月13日 (午前8時30分～午後5時15分)	入札場所 東広島市 総務部 契約課（契約担当課） 東広島市西条栄町8番29号（本庁本館4階） 入札書は入札期間内に総務部契約課に持参して入札箱に投入すること。 初度の入札書は、入札の権限を有している者が記名押印し、使用印鑑として本市に届け出ている印鑑を押印すること。（ただし、入札書に記載した日付以前に作成された委任状の同封・提出がある場合を除く。）
カ 開札日時	平成27年11月16日 午前11時15分	開札場所 入札室（東広島市西条栄町8番29号 本庁本館4階） 開札の結果、予定価格の制限の範囲内の価格をもって有効な入札がないときは、直ちに開札会場で再度の入札を2回を限度として行う。この場合、開札に立ち会わなかった者、入札に参加しなかった者並びに無効の入札をした者は再度の入札に参加できない。 なお、入札者が立会いできない場合は、委任状の提出により代理人での立会いができる。 委任状の様式は、東広島市ホームページからダウンロードできる。
キ 事後審査	開札後、落札を保留し、落札候補者となったものについて入札参加資格要件を審査する。	入札に参加する者に必要な資格を確認するために必要な資料の提出は求めない。

5 その他

契約締結後、納入物品の規格及び単価等（予定を含む。）を記載した契約明細書の提出を求める場合がある。

6 問い合わせ先（契約担当課）

総務部契約課 物品役務係
東広島市西条栄町8番29号（本庁本館4階）
電話番号 082-420-0930
ファックス番号 082-431-0077

平成27年度消防吏員貸与品（防火衣）仕様書

第1 目的

この仕様書は、東広島市消防局（以下「当局」という。）が購入する防火服等について必要な事項を定める。

第2 共通事項

1 仕様の基本的な考え方

平成23年3月に開催された「消防隊員用個人防火装備のあり方に関する検討会」にて策定された個人防火装備のガイドラインに対応するものとし、当局が指定する製品の最新規格の防火服を基に、所定の事項について、【別図1～8】に定める改良を加えたものとする。

2 納入数量

10式（防火服（上衣・下衣）、防火帽（しころ付き）、安全帯を1式とする。）を2回に分けて納品すること。

第1回 4式

第2回 6式

3 採寸

サイズについて、計2回採寸を行うこと。場所及び時期については次のとおりとし、詳細については別途協議することとする。

場所： 東広島市消防局（西条町助実1173番地1）

採寸1回目： 12月

採寸2回目： 12月～1月

4 納入期限

第1回 平成28年 2月 19日（金）

第2回 平成28年 3月 31日（木）

5 納入場所

広島県東広島市西条町助実1173番地1 東広島市消防局消防総務課

6 その他

(1) 本仕様書の疑義については、当局に確認すること。

(2) 納品に際しては、各物品を袋等により包装・梱包し、所属・氏名・サイズが容易に確認できるよう札を貼り付け、多量な場合は所属別に箱詰めすること。なお、所属及び個人名については採寸時点に指示する。

7 問い合わせ先（発注担当課）

東広島市消防局 消防総務課消防総務係

TEL 082-422-6062

FAX 082-422-0021

第3 防火服（上衣・下衣）

1 当局が指定する製品（次のいずれか同一品）

メーカー	型番	色
帝国繊維株式会社	ニューインスパイヤー	ゴールド
小林防火服株式会社	ブラックテック	ゴールド
株式会社赤尾	デュアルファイン	ゴールド

2 その他の仕様

(1) ワッペン

上衣の左上腕部に、ワッペン（7cm×18cm）を取り付けられるよう、面ファスナー（ワッペン側オス、上衣側メス）を取り付ける。

また、ワッペンを次の数納品すること。ワッペンの地色は次のとおりとし、書体は黒色で丸ゴシックとする。

所属名等	地色	枚数
竹原	蛍光グリーン 反射テープ	10枚
大崎上島	蛍光イエロー 反射テープ	5枚

(2) 消防局名

上衣背部に次のとおり消防局名を表示すること。文字の色は蛍光オレンジとし、書体は丸ゴシックとする。

「東広島市消防局 HIGASHIHIROSHIMA F. D.」

(3) 保冷剤収納

上衣内側両脇部に保冷剤収納用ポケットを設けること。また、保冷剤が転落しない措置を講ずること。なお、保冷剤は、180mm×95mm×30mmとする。

(4) 消防無線ホルダー

次の製品が容易に収納できるホルダー（蓋付きポケット3分割）を両胸部分に設けること。

種別	型番
消防無線	富士通ゼネラル社製CP-2010P

(5) 防火服サイズ

採寸の結果によること。若しくは当局が指定するサイズのものとする。

(6) 改良事項

別図1～5のとおり

第4 防火帽（しころ付き）

1 当局が指定する製品（次のいずれか同一品）

メーカー	型番	色
帝国繊維株式会社	F D - 8	シルバー
小林防火服株式会社	K B - II 型	パール
株式会社赤尾	N E O - P 2 2	シルバー

2 その他の仕様

(1) 消防局名及び階級ラインシール

帽体に階級に応じた太さの蛍光レッド階級ラインシールを貼ること。太さは、消防吏員服制基準（昭和四十二年二月三日）消防庁告示第一号のとおりとする。

なお、階級は契約後、別途指示する。

帽体の左右に「東広島市消防局」と消防局名を入れること。書体は丸ゴシックとし、文字の色は黒色とする。文字の大きさ・配置は別図のとおりとする。

(2) あごひも

ワンタッチ式とし、1動作で長さ調節が可能なもの。

警笛を付けられるもの。

(3) ワッペン

しころの左右部に、所属ワッペン（縦3.8cm・横6.5cmの楕円形）を取り付けられるよう、面ファスナー（ワッペン側オス、しころ側メス）を取り付ける。

また、ワッペンを次の数納品すること。ワッペンの地色は次のとおりとし、書体は黒色で丸ゴシックとする。

所属名等	地色	枚数
竹原	蛍光グリーン 反射テープ	10枚
大崎上島	蛍光イエロー 反射テープ	5枚

(4) 改良事項

別図6・7のとおり

第5 安全帯

1 当局が指定する製品（次のいずれか同一品）

メーカー	型番	色
藤井電工株式会社	SAF-OT21	ブラック
小林防火服株式会社	KB型安全帯（ワンタッチバックル）	—

2 その他の仕様

改良事項

別図8のとおり

第6 備考

ワッペンや上衣背中部分等の文字については、文字入れの前に、書体やレイアウトについて、当局担当者に確認すること。

別図1

上衣

前面図

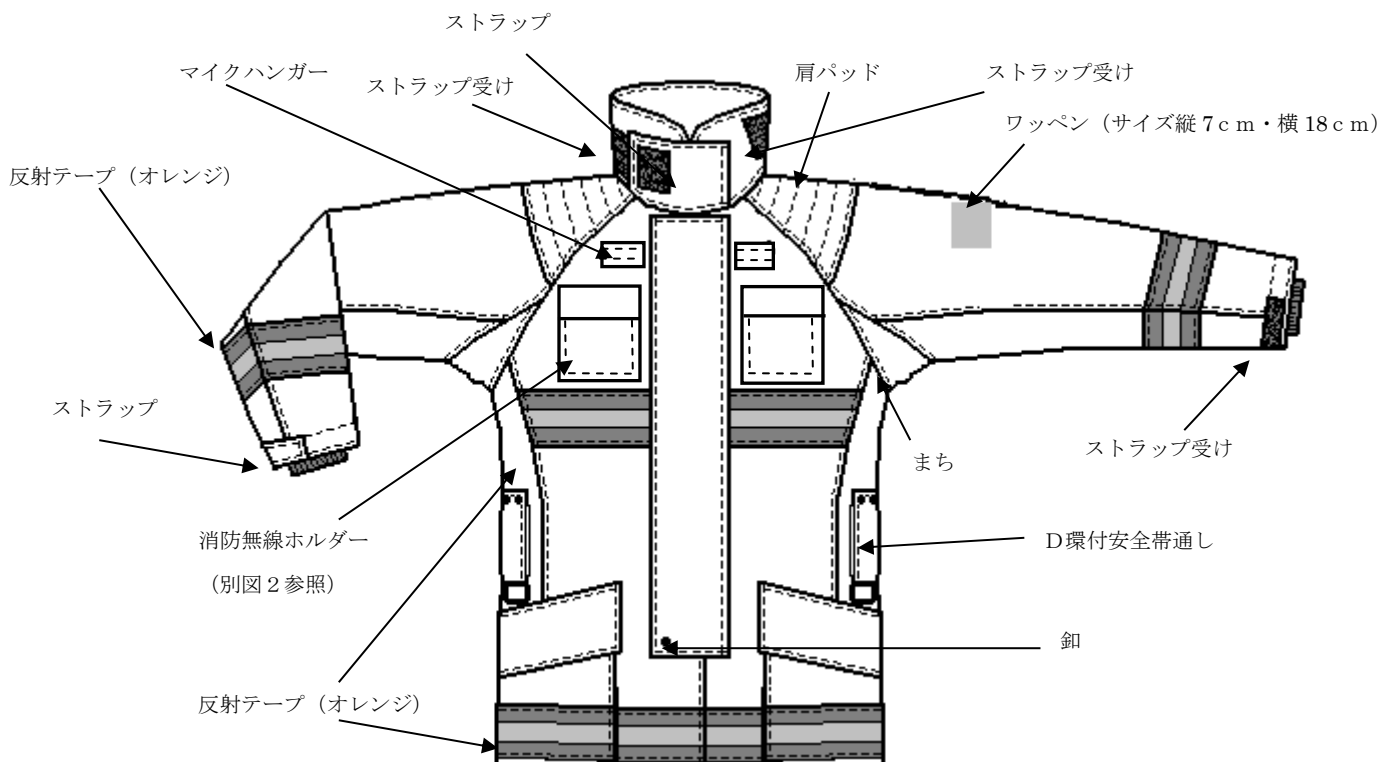

後面図

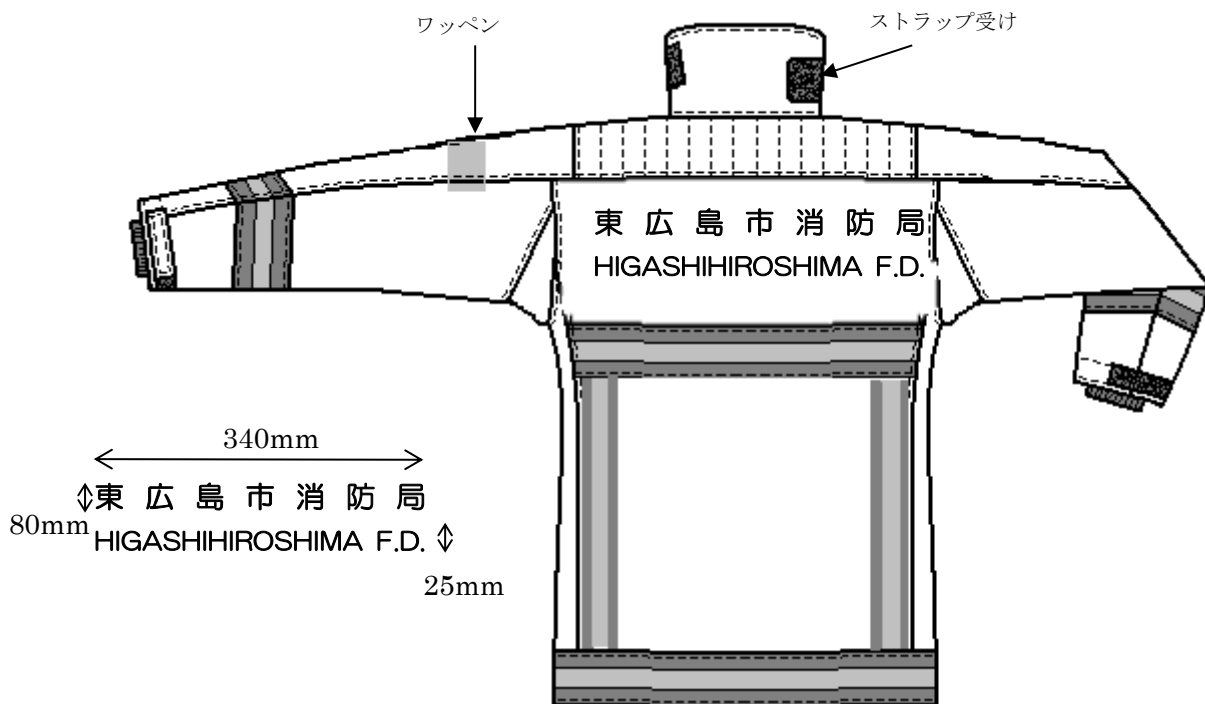

両胸消防無線ホルダー

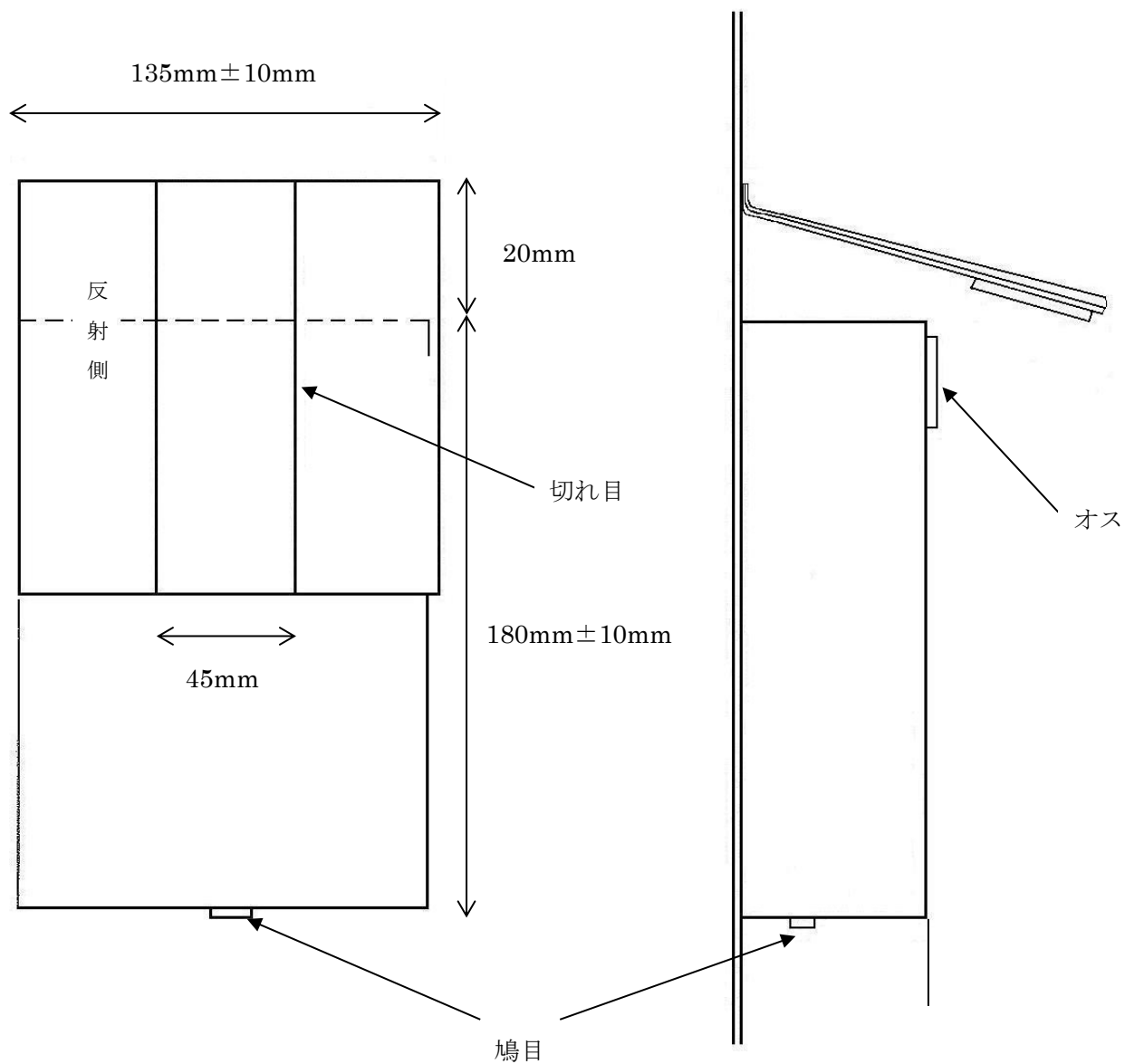

上衣 裾ポケット

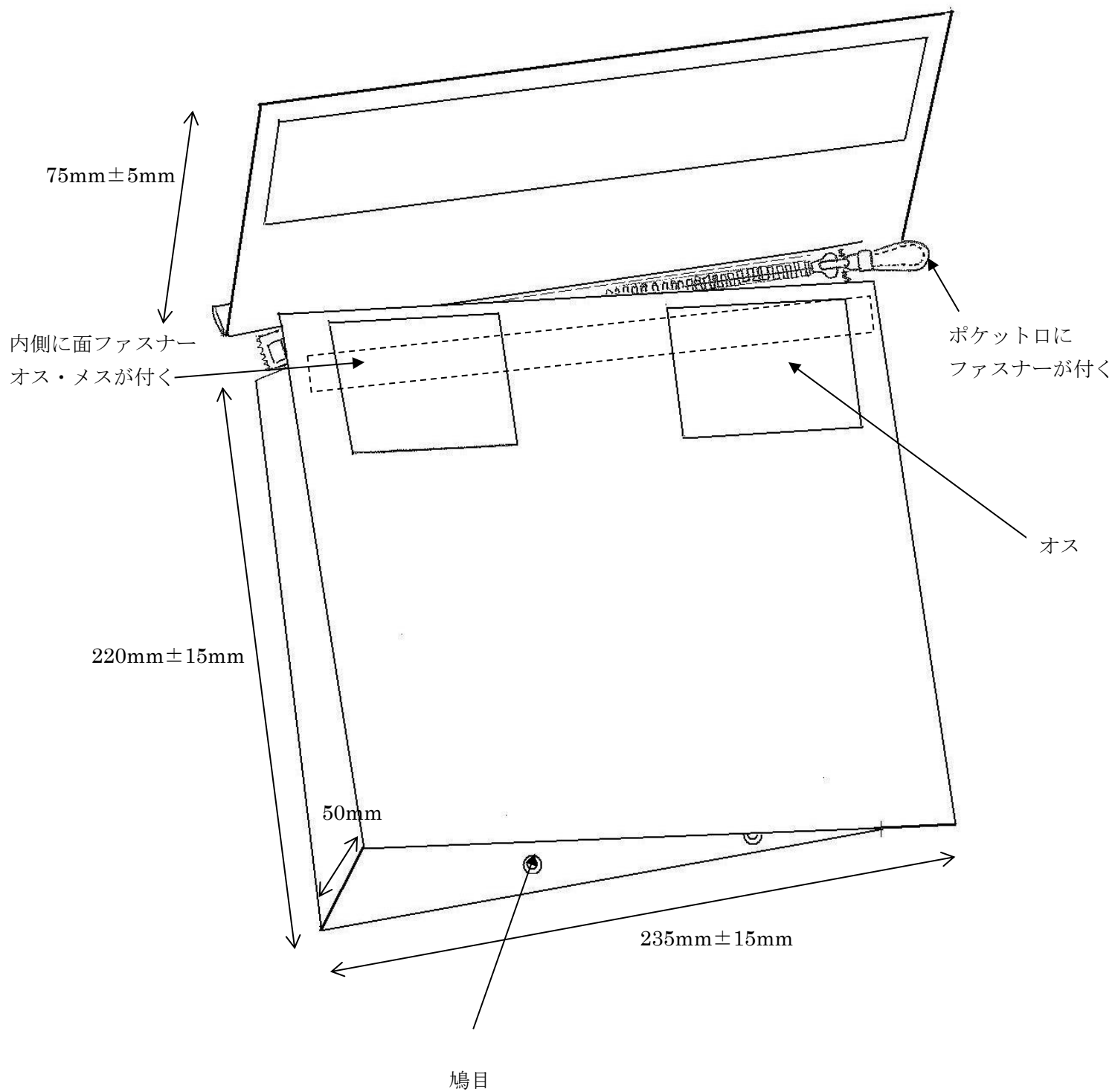

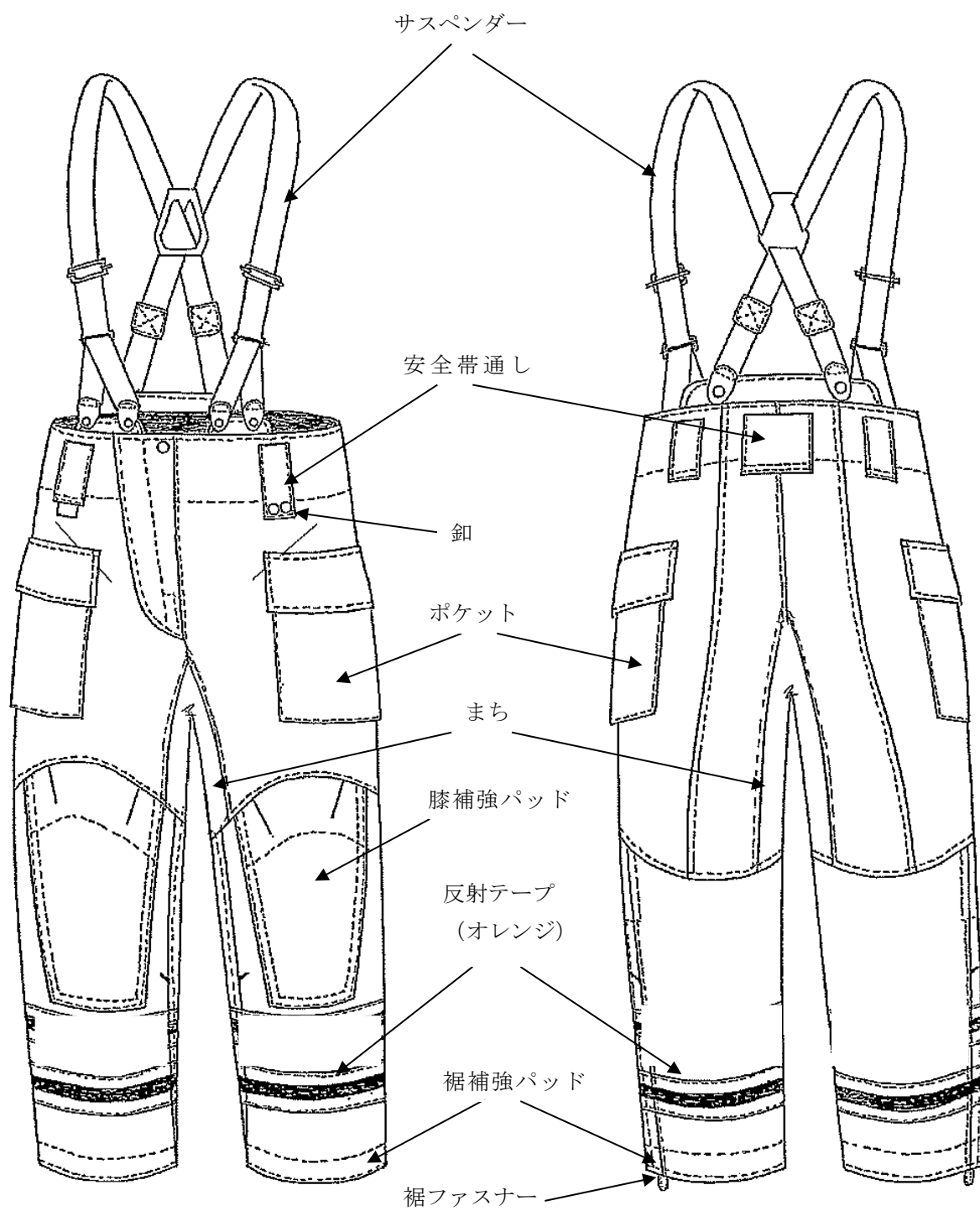

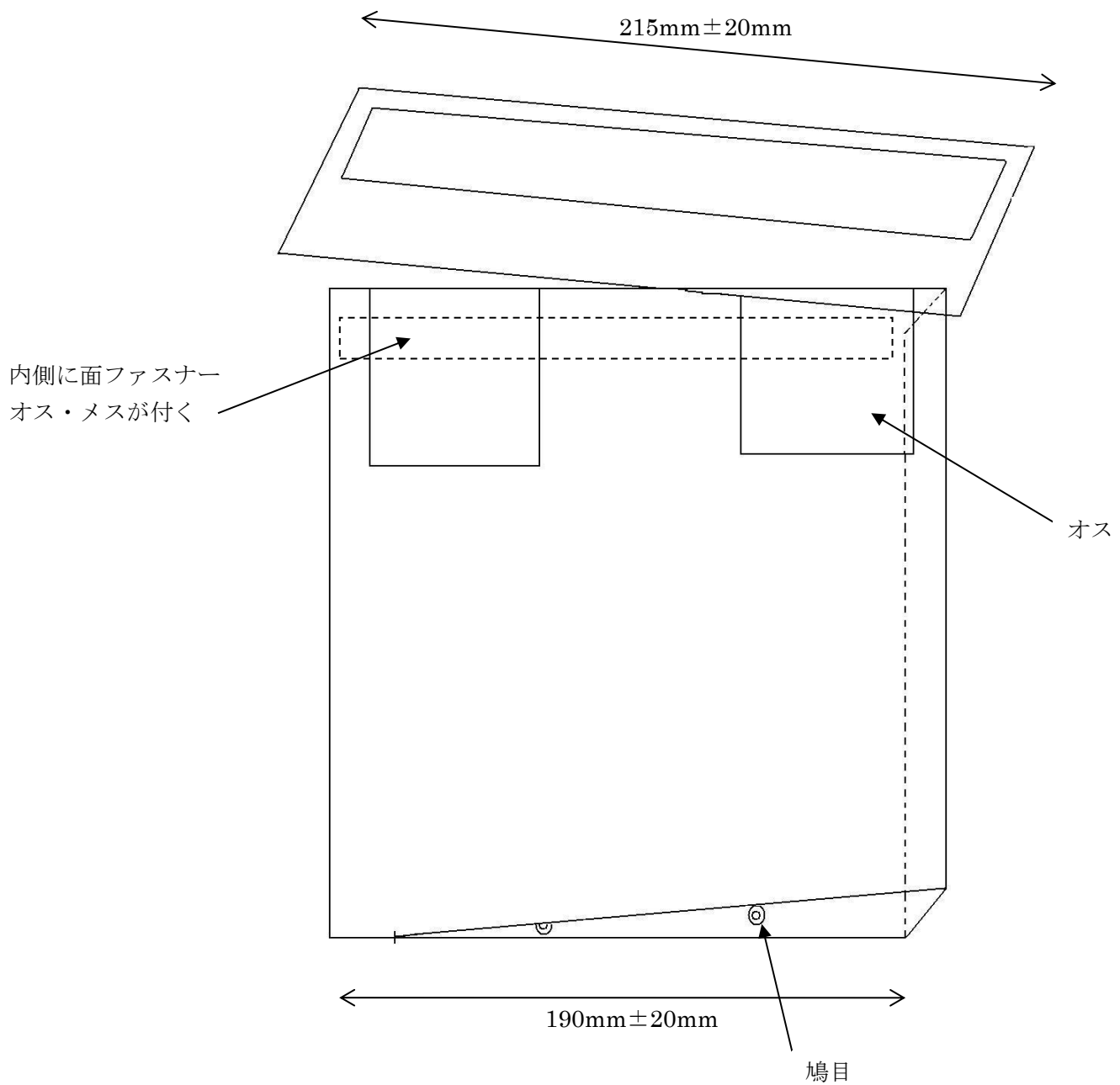

※ 右ポケットは対称とする

しころ

外側

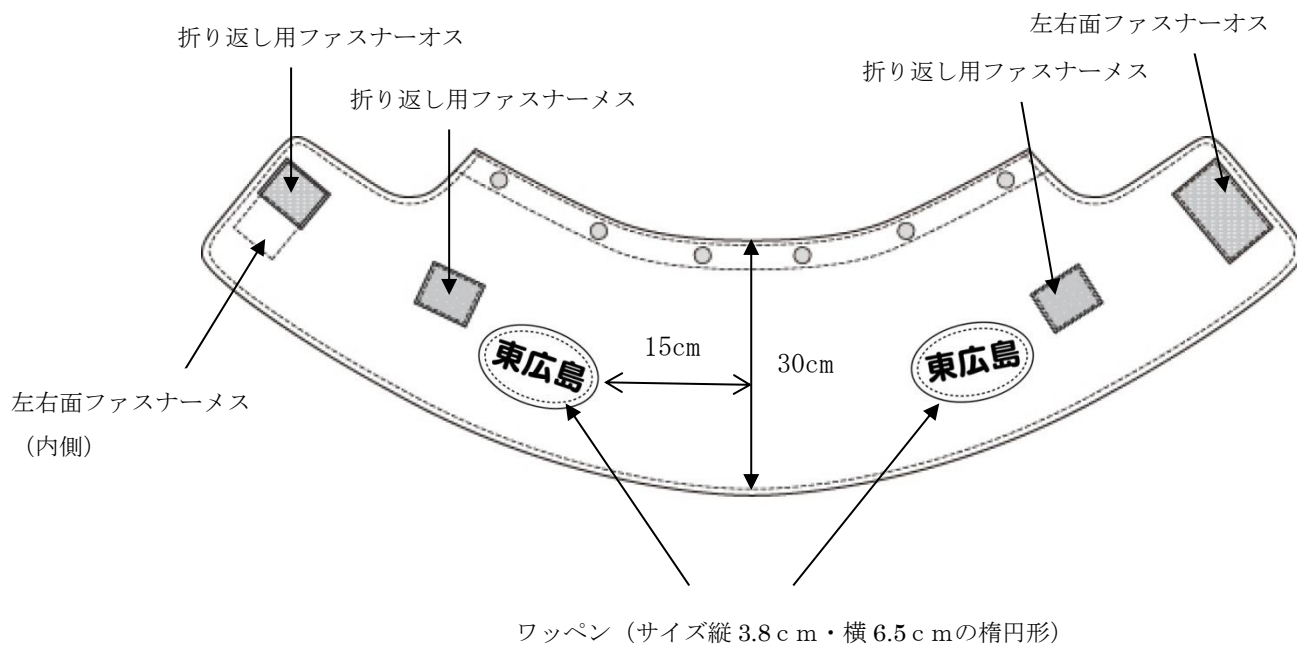

内側

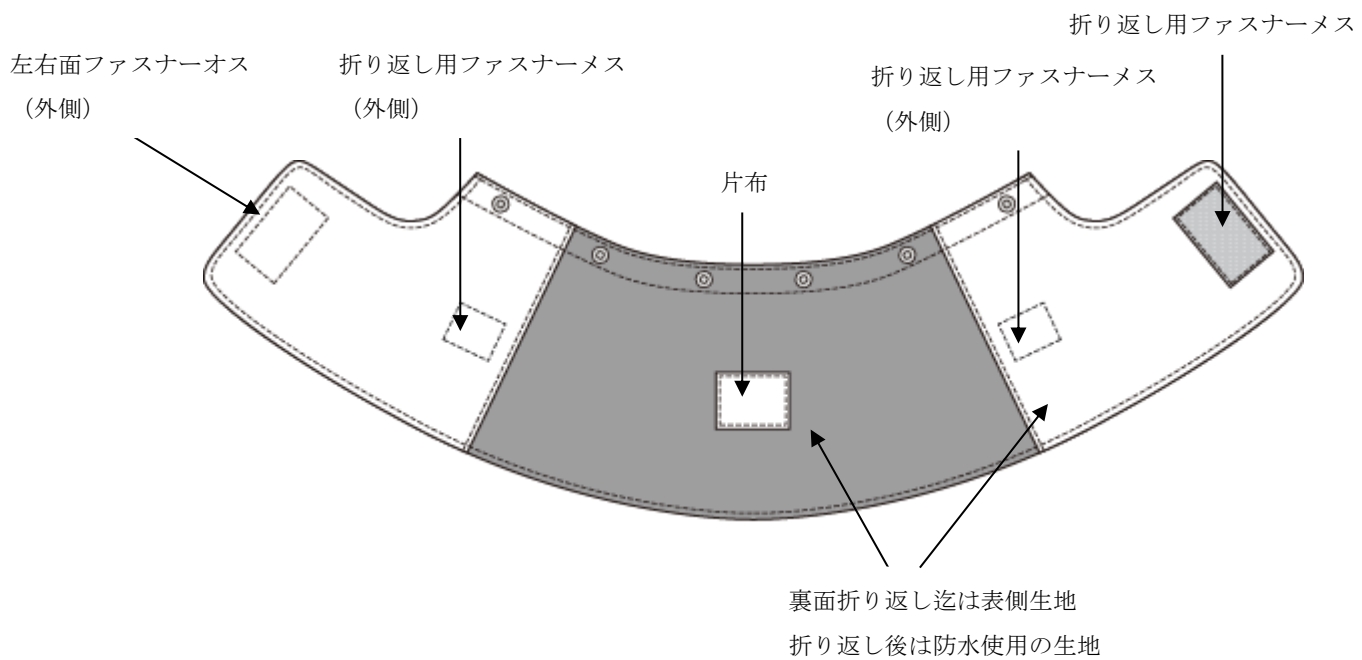

防火帽

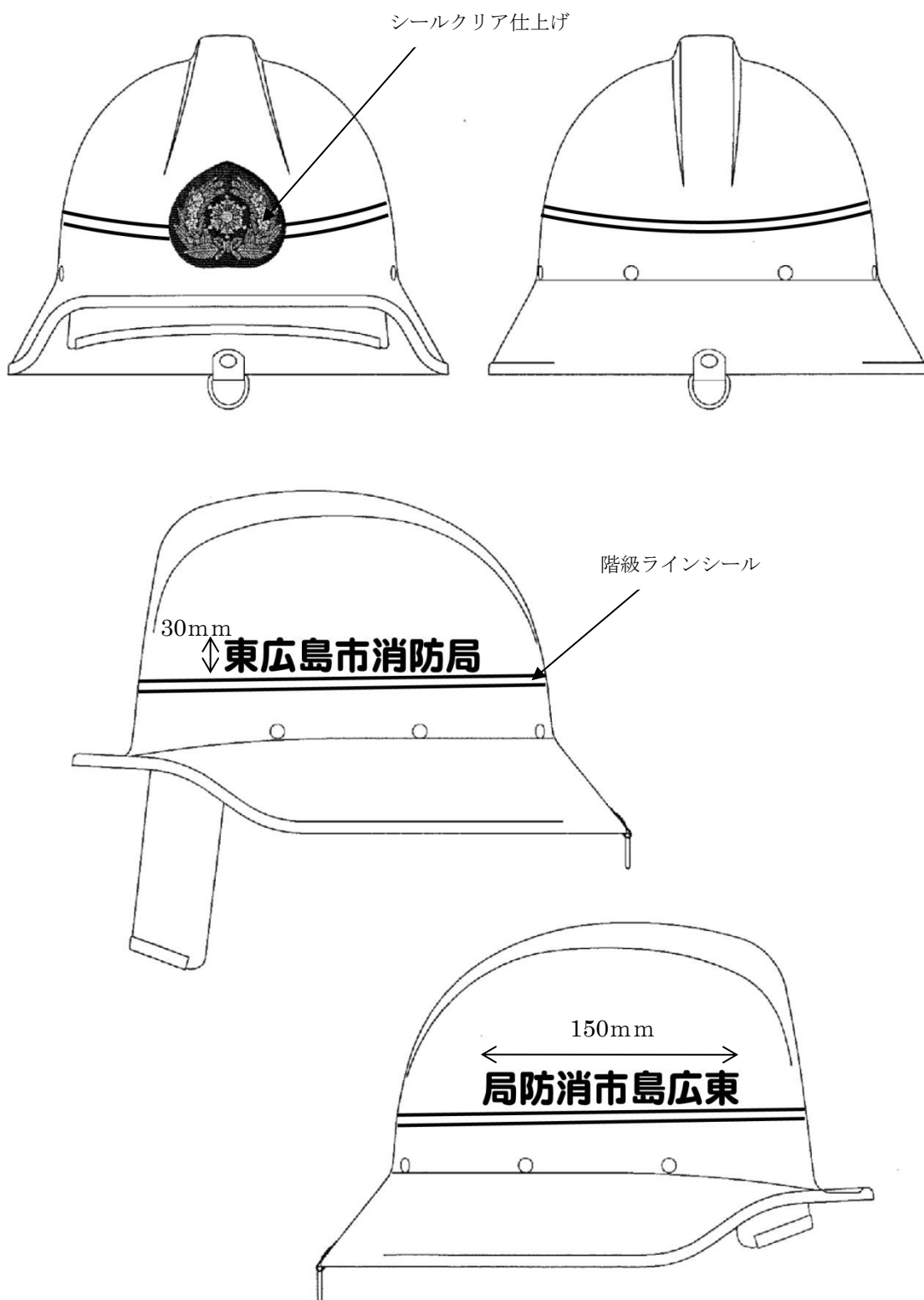

別図 8

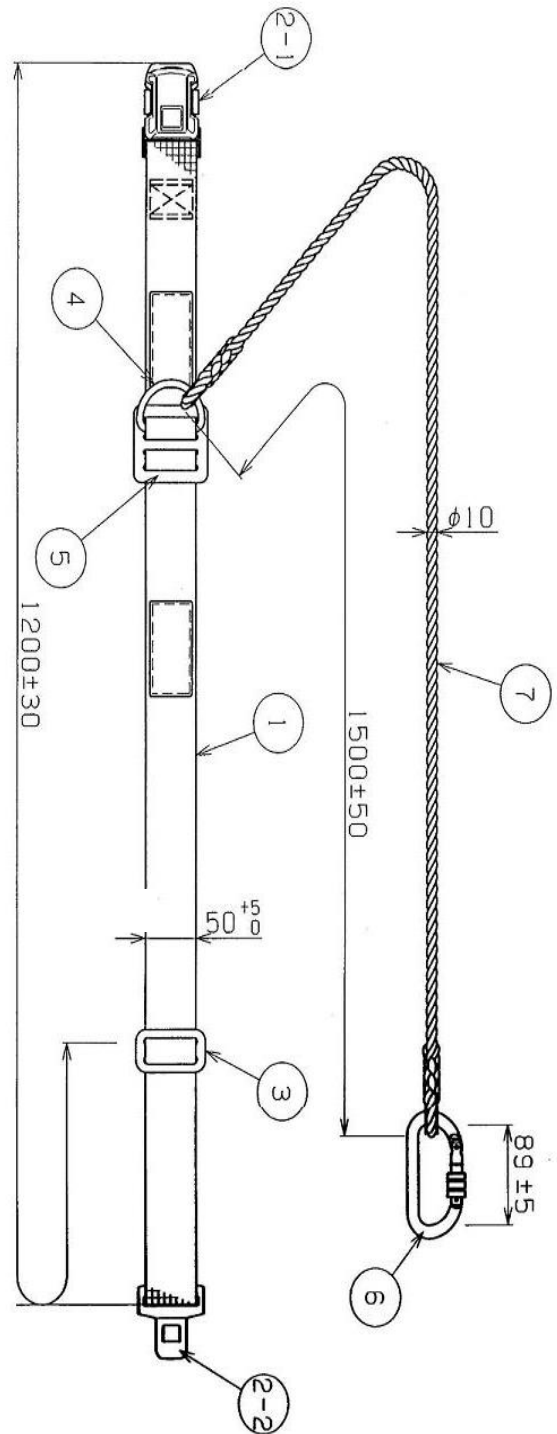

番号	名称	材質	番号	名称	材質
1	ベルト	ナイロン	5	D環止め	プラスチック
2	バックル	合金鋼、プラスチック	6	カラビナ	プラスチック
3	調節金具	鋼	7	フック	ナイロン
4	D環	鋼			

安全帯