

NS形異形管(φ75~250)チェックシート

年 月 日

工 事 名	
工 区	
配 管 図 No.	
測 点 No.	
呼び径・管種	

現場代理人	主任技術者

継手施工者 ()

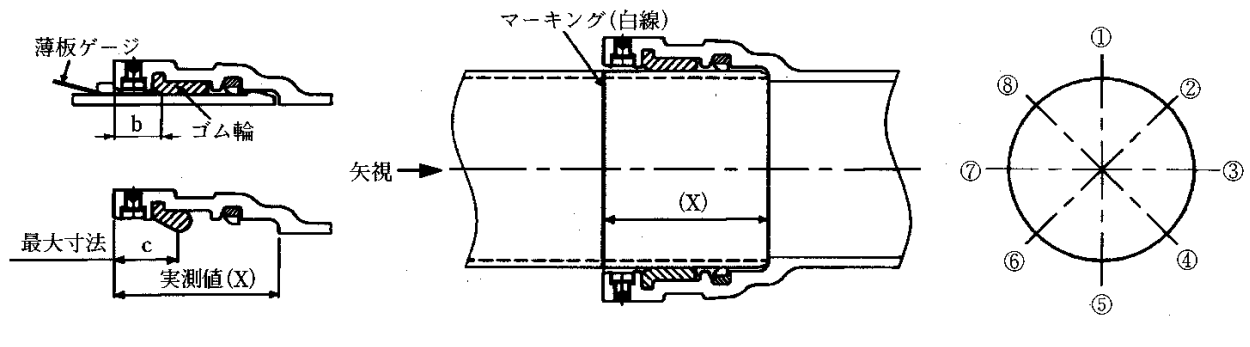

管 No. および形状							
略 図							
継 手 No.							
清 掃							
滑 剤							
受口溝(ロックリング)の確認							
受口面～ゴム輪の最大寸法 (c)							
受口面～ゴム輪 間隔 (b)	①						
	②						
	③						
	④						
	⑤						
	⑥						
	⑦						
	⑧						
マーキング (白線) の明示 ^{※1}							
屈曲防止リングの確認 ^{※2}							
判 定							
備 考							

判定基準：受口面～ゴム輪間隔 (b) < 受口面～ゴム輪の最大寸法 (c)
 ※1 挿し口外周へ受口端面位置の白線を表示したか確認する。
 ※2 屈曲防止リングと挿し口外面に薄板ゲージが入らないこと。