

溝形フランジ継手チェックシート (メタルタッチの場合)

年 月 日

工事名 工 区	
配管図 No. 測 点 No.	
呼び径・管種	

現場代理人	主任技術者

継手施工者()

呼び圧力 _____

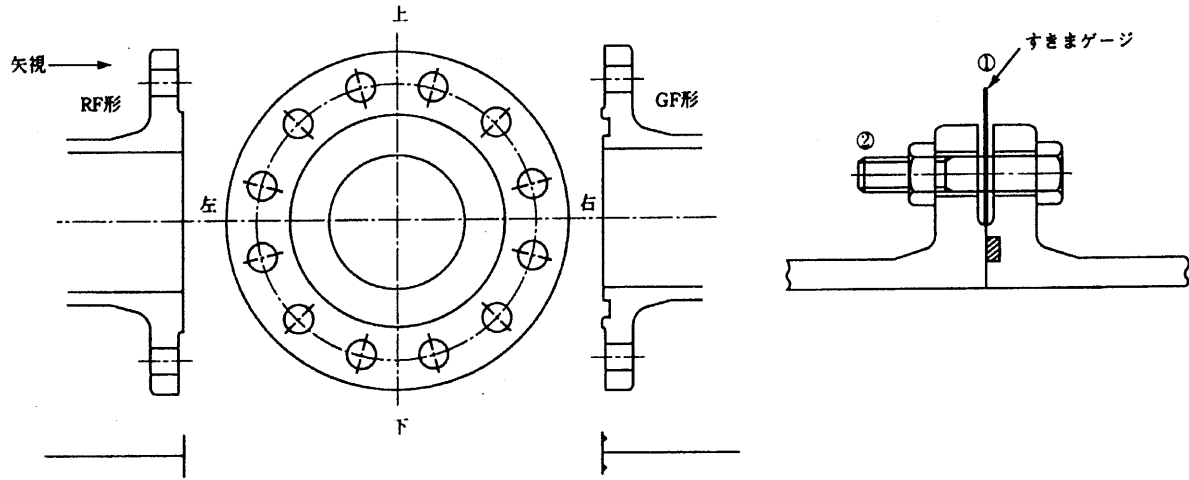

製品名 および形状									
製品 No.									
略 図									
継 手 No.									
清 掃									
接着剤使用の有無									
①すきまゲージ (1mm厚) によるチェック	上								
	右								
	下								
	左								
②ボルト	数								
	トルク (N・m)								
判 定									

判定基準 ①すきまゲージによるチェック :フランジ面間の1mm厚のすきまゲージが入らないこと。
 ②ボルトの締め付けトルク :ボルト径に対する所定のトルク以上。